



Sheer  
Driving Pleasure



Sheer  
Driving Pleasure



# THE NEW BMW 4 SERIES. GRAN COUPÉ. COUPÉ. CONVERTIBLE.

BMW 커뮤니케이션 센터 (080) 269-2200 BMW 공식 홈페이지 [www.bmw.co.kr](http://www.bmw.co.kr) BMW 페이스북 [www.facebook.com/BMWKorea](http://www.facebook.com/BMWKorea)  
BMW 인스타그램 [www.instagram.com/bmw\\_korea](http://www.instagram.com/bmw_korea) BMW 유튜브 [www.youtube.com/bmwkorea](http://www.youtube.com/bmwkorea)  
드라이빙 센터 (080) 269-3300 인천시 중구 운서동 1677-77 **드라이빙 센터 공식 홈페이지** [www.bmw-driving-center.co.kr](http://www.bmw-driving-center.co.kr)  
BMW 공식 딜러 전시장 ■ 서울 [강남] 02-546-7301 [강북] 02-987-0123 [대치] 02-554-7601 [동대문] 02-2235-7301 [마포] 02-597-7501 [목동] 02-2649-7301 [방배] 02-3477-0123  
[삼성] 02-568-7301 [서초] 02-595-0123 [성수] 02-2170-7301 [송파] 02-416-7301 [양재] 02-545-7301 [영등포] 02-533-7501 [용산] 02-3275-0123 [잠실] 02-419-7301 [한남] 02-749-7301  
■ 경기인천 [부천] 032-654-7301 [분당] 031-716-7401 [분당(공내)] 031-781-0123 [수원] 031-223-7301 [안양] 031-426-7501 [의정부] 031-540-7301 [인천(간석)] 032-429-7301 [송도] 032-427-7301 [일산] 031-922-7301 [평택] 031-658-7301 [스타필드 하남] 031-794-8327 [스타필드 고양] 02-6958-7501 ■ 충청대전강원 [대전] 042-523-7301 [서산] 041-664-7301 [원주] 033-742-7301 [천안] 041-571-7401 [창주] 043-236-7401 ■ 전라광주 [광주] 062-521-7301 [광주상무] 062-382-7301 [군산] 063-451-7301 [목포] 061-283-7301 [순천] 061-741-7301 [전주] 063-223-7301 ■ 경상대구부산울산 [구미] 054-463-7301 [김해] 055-311-7301 [대구] 053-745-7301 [서대구] 053-623-7301 [부산(남구)] 051-627-7301 [부산(중영)] 051-715-7301 [부산(해운대)] 051-731-7301 [울산] 052-265-7301 [진주] 055-748-7301 [창원] 055-247-7301 [포항] 054-282-7301 ■ 제주 064-757-7301

\*본 인쇄물에 수록된 이미지 및 내용은 실제와 차이가 있을 수 있으며, 사양 및 제원은 성능 개선을 위하여 사전 예고 없이 변경될 수 있습니다. 자세한 사항은 BMW 공식 딜러 전시장에 문의하시기 바랍니다.

Printed in Korea, 01/2018

\*2018년 1월 기준



## THE NEW BMW 4 SERIES.

- GRAN COUPÉ	04
- COUPÉ	12
- CONVERTIBLE	18
- CONNECTED DRIVE / EFFICIENT DYNAMICS	26
- CHASSIS / SAFETY	28
- BMW INDIVIDUAL	30
- EQUIPMENT	32
- MODEL LINEUP / TECHNICAL DATA	38
- BMW SERVICE	44
- BMW KOREA FUTURE FUND / BMW DRIVING CENTER	45

# 주위를 사로잡는 아름다움.

BMW 뉴 4시리즈 그란 쿠페는 특출한 카리스마와 우아함뿐만 아니라 일상적인 실용성도 완벽하게 갖추고 있습니다. 4도어 쿠페의 이러한 상반되는 특성들은 한시도 눈을 떼 수 없는 아름다운 디자인과 역동적으로 결합되어 있습니다. BMW 뉴 4시리즈 그란 쿠페에서 미학의 새로운 시대를 발견해보십시오.





## 존재 자체가 선망의 대상.

자연스럽게 흐르는 쿠페 실루엣을 지니고 있어 다른 자동차들과 섞여 있어도 단연 돋보입니다. 바라 볼 때마다 항상 변치 않는 감동이 느껴지고, 어느 각도에서 봐도 훌륭한 외관이 눈길을 사로잡습니다.



## 한순간도 놓치고 싶지 않은 경험.

BMW 뉴 4시리즈 그란 쿠페의 인테리어는 모든 것이 귀하의 요구에 맞춰져 있습니다. 모든 조작 버튼이 운전자를 향해 인체공학적으로 배치되어 있고, 모든 표면이 귀하의 시각과 감각에 기쁨을 선사합니다. 물 흐르듯 자연스러운 인테리어 트림 라인이 인스트루먼트 패널로부터 도어를 거쳐 뒷좌석까지 이어집니다. 프레임리스 도어로 실내가 훨씬 더 넓어 보일 뿐만 아니라 인테리어의 개성도 돋보입니다. 최대 3명이 탑승할 수 있는 뒷좌석 덕분에 이제는 그 즐거움을 더 많은 사람들과 함께 나눌 수 있습니다.

판매 국가에 따라 제공되지 않을 수 있습니다. 정확한 모델별 옵션 적용사항은 BMW 공식 딜러 전시장에 문의하시기 바랍니다.

## 멋진 외관. 탁월한 실용성.

보기에 아름답고, 일상생활에 실용적이며, 날마다 새로운 감동을 선사합니다. 일체형 테일게이트의 자동개폐기능이 그 실용성을 경험하게 합니다.



## 어디서든 느껴지는 존재감.

한눈에 알아볼 수 있는 역동성. BMW 뉴 4시리즈 쿠페는 혁신적인 기술, 그리고 타협하지 않는 스포티한 디자인의 조화입니다. 이 차의 독특한 스타일링은 어디서든지 사람들의 시선을 집중시킵니다. BMW 뉴 4시리즈 쿠페가 지닌 거부할 수 없는 역동성을 직접 경험해보십시오.





## 4배 증가한 드라이빙의 즐거움.

스포티하고 즉각적인 드라이빙의 경험부터 최상의 승차감까지, 드라이빙 익스피리언스 컨트롤을 이용해 ECO PRO, 콤포트, 스포츠 또는 스포츠+ 모드를 선택하면 귀하의 개성에 맞게 차량의 주행성능을 설정할 수 있습니다. BMW 뉴 4시리즈 쿠페는 귀하가 선택한 네 개의 모드에 따라 뛰어난 연비 및 최상의 승차감, 그리고 타의 추종을 불허하는 민첩한 핸들링을 제공합니다.

## LED 헤드라이트.

LED 기술이 적용된 풀 LED 헤드라이트는 일체형 방향지시등, 상향등, 안전을 위한 주간 주행등이 포함됩니다. 어댑티브 LED 헤드라이트는 특히 야간 주행 시 시야를 넓게 확보해 안전성을 높입니다.

\*일부 트림에 옵션사항 품목으로 적용됩니다.

## 자유를 위한 공간.

뒷좌석 탑승자는 헤드레스트 통합 시트와 넓은 레그룸을 통해 차원이 다른 안락함을 만끽하게 됩니다. 러기지 컴파트먼트에는 골프 가방 두 개를 적재할 수 있으며, 40 / 20 / 40 분할 접이식 뒷좌석 등받이를 이용하면 이 적재 공간을 더욱 확장하는 것도 가능합니다. BMW 뉴 4시리즈 쿠페는 스마트한 디테일과 편리함을 모두 선사합니다.

판매 국가에 따라 제공되지 않을 수 있습니다. 정확한 모델별 옵션 적용사항은 BMW 공식 딜러 전시장에 문의하시기 바랍니다.

# 어느 각도에서나 느낄 수 있는 드라이빙의 즐거움.

BMW 뉴 4시리즈 컨버터블이 달릴 때 사람들의 이목은 집중됩니다. 이 차는 어느 각도에서 봐도 숨길 수 없는 매력이 느껴지며, 독특한 디자인을 통해 도로를 박차고 달려나갈 준비가 되어 있음을 드러냅니다. 우아한 라인, 날씬한 보닛, 낮게 깔린 실루엣은 풀 LED 기술이 적용된 인상적인 어댑티브 LED 헤드라이트와 더불어 스포티한 역동성을 발산합니다. 특히, 이 차의 디테일이 가장 강력하게 표현하고 있는 것은 바로 거부할 수 없는 순수한 자유로움입니다.







## 거부할 수 없는 매력을 가진 컨버터블.

탑을 열면, 햇빛이 실내를 가득 채우고 따스한 바람을 느낄 수 있습니다. BMW 뉴 4시리즈 컨버터블의 리트랙터블 하드탑은 저속으로 달리는 동안에도 여닫을 수 있기 때문에 차를 멈출 필요 없이 365일 컨버터블의 즐거움을 만끽할 수 있습니다. 날렵한 디자인 라인과 에어브리더는 측면에 스포티한 매력을 더하며, 안정적인 스탠스와 휠 아치는 우아한 외관에 강력하고 역동적인 감성을 불어넣습니다.



1년 365일이, 컨버터블을  
운전하기에 딱 좋은 날.



## 자유와 공간이 만나다.

BMW 뉴 4시리즈 컨버터블의 실내 공간은 스포티한 우아함에 스마트한 기능을 더해, 보다 탁월한 안락함을 제공합니다. 옵션으로 제공되는 윈드 디플렉터는 탑을 열고 달릴 때 외풍을 감소시키며, 필요하지 않을 시 뒷좌석 등받이 뒤쪽의 수납함에 보관할 수 있습니다. 옵션 품목인 넥워머는 추운 날에도 따뜻한 드라이빙을 선사합니다. 한편 트렁크 공간에는 매우 여유로운 크기의 스루-로딩 해치(옵션 사양 품목)가 장착되어 있어 골프 가방 두 개를 넣기에도 충분합니다. 콤포트 로딩 기능(기본 사양 품목)은 탑을 내린 상태에서도 트렁크에 손쉽게 접근하도록 하는 기능입니다. 버튼 하나만 누르면 루프 패키지가 위로 이동하여 러기지를 더욱 편리하게 실을 수 있게 됩니다.

## 오픈 드라이빙의 매력이 돋보이는 인테리어.

BMW 뉴 4시리즈 컨버터블의 차별화된 인테리어 디자인은 최고급 소재, 심혈을 기울인 장인 정신, 개성에 맞게 선택할 수 있는 장비 옵션으로 안락함과 스포티한 우아함을 연출합니다. 모든 조작 버튼은 운전자를 중심으로 인체 공학적이고 정밀하게 배치되어 있습니다. 부드럽게 흐르는 인테리어 트림은 운전석과 뒷좌석 전체를 하나의 통합된 공간으로 만들어줍니다.

## BMW 긴급출동 서비스, 고객님의 마음보다 더 빨리 도착하겠습니다.

교통사고를 포함한 긴급상황 발생 시, 제일 먼저 080-269(BMW)-0001로 전화해주시요. BMW 긴급출동 서비스는 긴급상황에 대비하여 언제 어디서나 고객님의 가까이 있는 BMW 공식 딜러 서비스 센터의 담당자를 안내하여 긴급출동 서비스를 받으실 수 있도록 연결해드립니다. 신속한 출동과 최상의 서비스로 현장에서 느끼시는 불안을 해소하고 안전한 주행을 계속하실 수 있도록 도와드리겠습니다.

■ 서비스 내용 : 현장 서비스, 타이어 교환 및 배터리 충전 서비스, 보증 견인 서비스(차량 운행 불가 시 모빌리티 서비스 제공)

■ 대상 차량 : BMW Korea 공식 딜러에서 판매된 BMW 차량  
\* 단, 조작 미숙, 사용상 부주의, 심리적 요인으로 발생한 문제일 경우 유상으로 서비스됩니다.



### 현장 서비스.

차량의 시동이 걸리지 않거나 운행이 불가능할 경우 서비스 기술진이 신속하게 출동하여 첨단 진단 장비로 차량의 문제를 파악하고 응급조치를 해드립니다.

### 타이어 교환 서비스 및 배터리 충전 서비스.

차량 운행 중 타이어가 펑크 났거나 배터리가 방전된 긴급상황이 발생했다면 서비스 기술진이 고객님의 차량에 비치된 스페어타이어로 신속하게 교체해드리며 방전된 배터리도 충전해드립니다.

### 보증 견인 서비스.

보증 수리 항목의 문제로 인하여 차량 운행이 불가능한 상태가 확인되고 현장 서비스가 되지 않으면 고객님의 원하시는 BMW 공식 딜러 서비스 센터로 견인해드립니다.

## BMW 뉴 4시리즈에서 경험할 수 있는 EFFICIENT DYNAMICS.

**오토 스타트 / 스톱 기능**은 신호등 앞에 멈추거나 교통 체증으로 잠시 정차한 경우 연료를 절약하기 위해 자동으로 엔진을 정지시킵니다. 스텝트로닉 자동 변속기 차량에서 브레이크 페달을 놓으면 그 즉시 엔진이 자동으로 가동합니다.

**BMW 트윈파워 터보 테크놀로지**는 가솔린 모델의 경우 트윈 스크롤 터보 차저와 밸브트로닉(Valvetronic), 더블바노스(Double-VANOS) 그리고 고정밀 연료분사장치를 결합하고, 디젤 엔진의 경우 특별히 최적화된 터보 차저 기술에 최신 커먼 레일 연료 직분사 기술 그리고 가변 터빈 지오메트리를 결합합니다. 이러한 결합으로 BMW 트윈파워 터보 기술은 가솔린 및 디젤 엔진의 연료 소모를 크게 줄이는 동시에 넓은 엔진 회전수 범위에 걸쳐 고르게 출력을 높여줍니다.

**브레이크 에너지 재생 장치**는 주로 운전자가 가속 페달에서 발을 떼거나 브레이크 페달을 밟는 경우에만 발전이 이뤄지도록 알터네이터를 제어하며, 여분의 운동 에너지를 생산적으로 이용해 배터리를 충전합니다.

**스텝트로닉 8단 자동 변속기**는 기어비가 더욱 세분화되어 있어 변속 시 엔진 회전수 변화가 적기 때문에 기어 변속이 부드럽고 승차감이 뛰어납니다. 이는 최상의 편안함과 짜릿한 역동성 그리고 향상된 연비를 제공합니다.

**ECO PRO 모드**는 운전자 개개인의 주행 스타일에 따라 최대 20%의 연료 절감을 달성하도록 도와줍니다(BMW 자체 연료 소모 연구 결과). 또한 코스팅 기능(스텝트로닉 8단 자동 변속기 적용 시에만 제공)과 ECO PRO 루트(비즈니스 또는 프로페셔널 내비게이션 시스템 적용 시에만 제공)는 연료를 추가로 최대 5%까지 줄여줍니다.

이 차는 광범위한 **에어로다이내믹** 최적화 기능들을 통해 뛰어난 공기 저항 계수와 최대의 연료 효율성을 제공합니다. 여기에는 넓은 언더플로우 패널, 프론트엔지니어링의 에어커튼 그리고 프론트휠 아치 뒤쪽의 에어브리더가 포함됩니다.

**최적 변속 시점 인디케이터**는 어떠한 주행 환경에서든지 가장 효율적인 기어 단수를 표시합니다. 이 기능은 수동 변속기가 장착된 전 차종에 제공되는 것은 물론, 스텝트로닉 자동 변속기가 장착된 차량을 수동 모드로 운전할 때도 사용할 수 있습니다. 운전자는 운전석 디스플레이에 표시되는 기어 단수에 따라 적절한 시점에 변속을 함으로써 특히 도심을 주행하거나 장거리 여행을 할 때 연료를 절약할 수 있습니다.

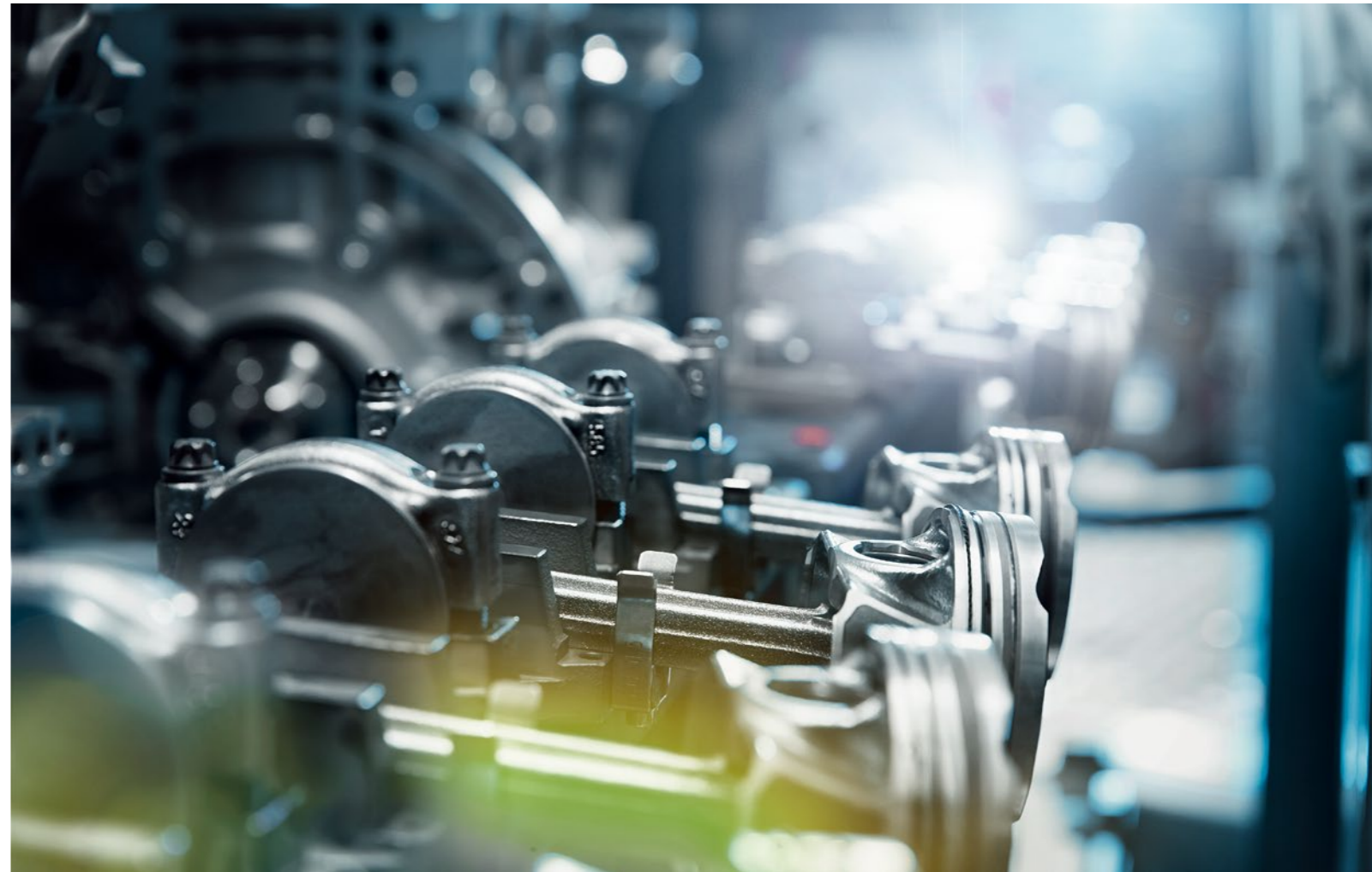

# CHASSIS.

## 탁월한 드라이빙 역동성이 구현되는 탄탄한 기반.

BMW 뉴 4시리즈는 어떠한 주행이든지 최대한 만족하도록 도와주는 수많은 혁신적인 기술을 탑재했습니다. 이 시스템은 대부분 서로 기능적으로 연결되어 있으며, 긴밀한 상호작용을 통해 직선 구간이나 코너, 즐겁게 운전을 하는 순간마다 안전한 드라이빙을 보장합니다.



**인텔리전트 사륜구동 시스템 BMW xDrive**는 가장 까다로운 노면 조건을 만나도 항상 완벽하게 적응하고 최대한의 트랙션을 발휘합니다. 이 차는 xDrive와 다이내믹 스테빌리티 컨트롤(DSC)의 공조로 언제나 방향 안정성을 유지합니다. xDrive는 구동력을 앞 / 뒷바퀴 간에 유연하고 신속하게 배분함으로써 항상 최적의 노면 접촉을 보장합니다. 이를 통해 xDrive는 트랙션, 방향 안정성, 그리고 안전성과 같은 사륜구동 고유의 장점을 BMW의 전형적인 민첩성과 함께 제공합니다.

**스텝트로닉 8단 스포츠 자동 변속기**는 귀하의 운전 스타일에 맞춰 적용합니다. 따라서 인라인 정속 주행부터 매우 역동적인 드라이빙까지 모두 제공할 수 있습니다. 자동으로 기어가 선택되지만, 원할 때마다 짧은 섀프터 레버 또는 스포츠 가죽 스티어링 휠에 부착된 기어 시프트 패들을 이용해 기어를 수동으로 바꾸는 것도 가능합니다.

BMW 지능형 경량설계는 최적의 위치에 최적의 재료를 투입하는 것을 골자로 합니다. 재료마다 강도가 다르기 때문입니다. 이른바 **BMW 이피션트 라이트웨이트 (BMW Efficient Lightweight)**라고도 불리는 이 철학은 오늘날 BMW 이피션트 다이내믹스의 핵심이 되었으며 모든 BMW에 기본 사양으로 포함됩니다.

**드라이빙 익스피리언스 컨트롤(Driving Experience Control)**을 이용하면, 기본적인 엔진과 변속기 세팅을 제공하는 콤포트 모드, 최대의 효율성을 제공하는 ECO PRO 모드 그리고 더욱 역동적인 성능을 제공하는 스포츠 모드 가운데 하나를 자유롭게 선택할 수 있습니다. 절약에 초점을 맞춘 ECO PRO 모드는 가속 페달과 변속기의 응답성 및 난방 / 에어컨디셔닝 전략을 지능적으로 조절해 연료 소모를 최대 20%까지 줄여줍니다. 또한, 코스팅 기능(스텝트로닉 8단 자동 변속기 적용 시에만 제공) 및 예측 운전 어시스턴트(프로페셔널 내비게이션 시스템 적용 시에만 제공)와 ECO PRO 루트(비즈니스 또는 프로페셔널 내비게이션 시스템 적용 시에만 제공)는 연료를 추가로 절약해줍니다.

판매 국가에 따라 제공되지 않을 수 있습니다. 정확한 모델별 옵션 적용사항은 BMW 공식 딜러 전시장에 문의하시기 바랍니다.

# SAFETY.

## 더 안전할수록, 드라이빙의 즐거움도 더 커집니다.

BMW 뉴 4시리즈는 귀하가 항상 믿고 의지하실 수 있는 첨단기술을 탑재했으며, 최상의 주행 특성과 혁신적인 장비를 기본으로 제공합니다. 귀하는 모든 주행 상황에서 최대한의 지원을 제공하는 최첨단 테크놀로지의 도움을 받으며 도로 조건에 상관없이 항상 안심하고 운전하실 수 있습니다.

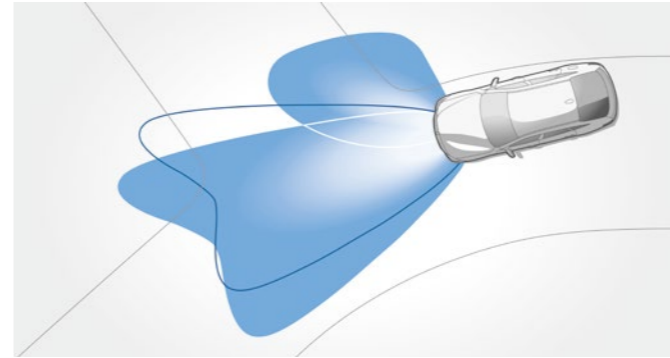

### 어댑티브 LED 헤드라이트.

햇빛과 유사한 조명색으로 최적의 시야를 확보하며 특히 야간 주행 시 그 안전성이 돋보입니다. 코너링 라이트는 정차 상태에서 스티어링 휠을 일정 각도 이상 돌리거나 방향지시등을 켜면 작동됩니다. 어댑티브 LED 헤드라이트에는 방향지시등, 상향등, 주간 주행등이 포함됩니다.

\*일부 트림에 옵션사항 품목으로 적용됩니다.

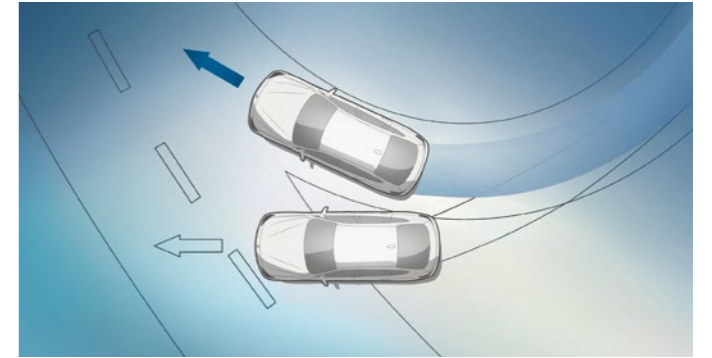

### 다이내믹 스테빌리티 컨트롤.

차량이 미끄러지는 상황이 오면, 이를 감지하고 차를 빠르게 안정화시키는 기능입니다. 또한, 우천 시 브레이크 건조 기능과 브레이크 스탠바이 기능 등이 있습니다.

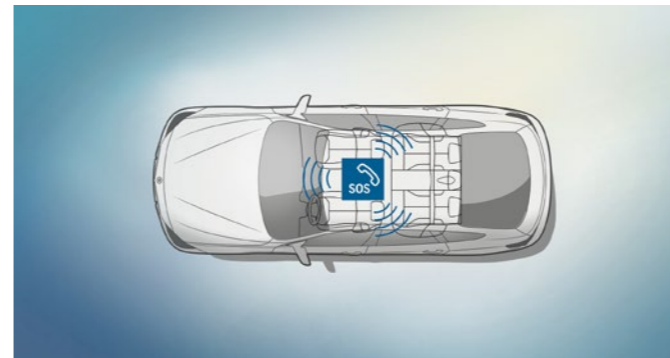

### 지능형 긴급 전화.

긴급한 상황이 발생하면, 휴대폰을 사용할 필요 없이 BMW 콜센터를 통해 가장 가까운 구조 통제 센터를 자동으로 연결해줍니다.

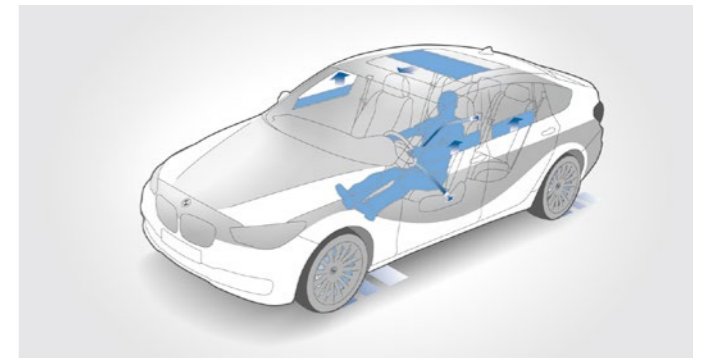

### 액티브 프로텍션.

탑승자 보호 시스템으로, 위험한 상황이 발생하면 안전벨트의 텐션과 시트의 위치를 자동으로 조절하고 사이드 윈도우와 선루프를 닫는 등 안전 조치를 취합니다. 충돌이 발생했을 경우에는 브레이크를 잡아 차량을 정지시켜 줍니다.

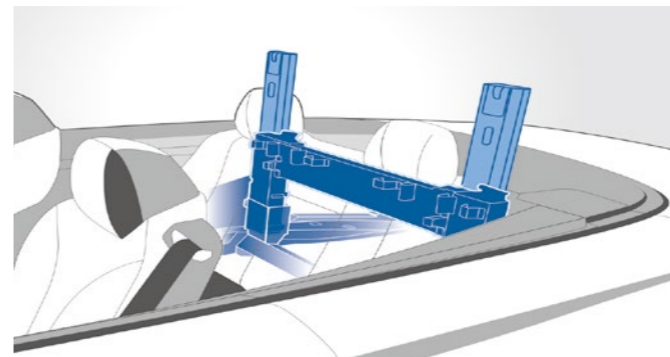

### 완전 수납형 롤오버 보호 시스템.

BMW 뉴 4시리즈 컨버터블의 패시브 세이프티를 향상시킵니다. 차량이 전복될 경우 강화된 윈드 스크린 프레임과 자동 전개식 롤오버 바가 함께 차량 탑승자들을 보호합니다.

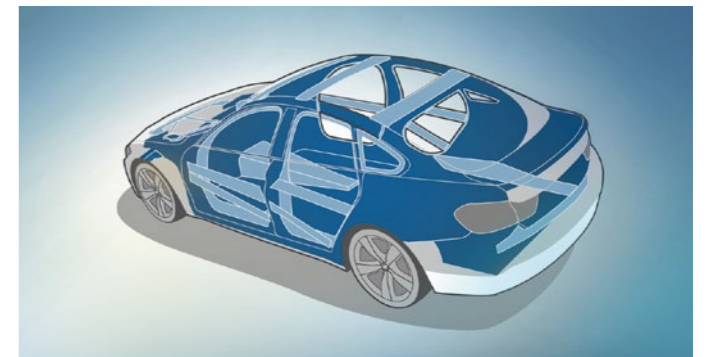

### 패시저 셀.

기능적으로 설계된 이 바디 구조는 특별한 지지 경로, 절점 연결, 고강성 소재의 전략적 투입을 통해 전면, 측면, 후면 충돌 사고 시 최대한의 패시브 세이프티를 보장합니다.

# THE NEW BMW 4 SERIES.

보다 차별화되는 내 / 외장 디자인 - BMW INDIVIDUAL.





# GRAN COUPÉ / COUPÉ / CONVERTIBLE EQUIPMENTS.



## iDRIVE 터치컨트롤러(내비게이션 시스템 프로페셔널의 일부).

iDrive 시스템을 직관적이고 편리하게 조작할 수 있습니다. 컨트롤러에 통합된 터치패드를 이용해 내비게이션 시스템 목적지 주소 같은 데이터를 필기로 입력할 수 있고, 컨트롤 디스플레이로 편리하게 모니터링할 수 있습니다.



## 스마트폰 연결 기능이 강화된 콤포트 텔레포니(COMFORT TELEPHONY).

블루투스 또는 스냅인 어댑터를 이용해 호환 가능한 휴대전화를 차량과 핸즈프리 장비에 연결할 수 있습니다.



## 스텝트로닉 8단 스포츠 자동 변속기.

더욱 스포티한 기어 셀렉터 레버와 스포츠+ 모드를 포함하며, 빠르고 정확한 기어 변속으로 최대한의 주행 역동성을 보장합니다. 스포츠 가속 스티어링 휠에 부착된 시프트 패들을 이용하면 그 효과를 더욱 높일 수 있습니다.



## 프레임리스 윈도우.

프레임리스로 구성된 윈도우는 실내를 더 넓어 보이게 하고 우아한 분위기를 강조합니다.



## 스마트 오픈 기능.

키를 소지한 채 손을 대지 않고 리어 범퍼 아래에서 발을 움직이면 센서가 동작을 감지해 잠금을 해제하여 테일게이트가 열립니다. 편리한 스마트 오픈 기능으로 짐을 쉽게 싣고 내릴 수 있습니다.

# GRAN COUPÉ / COUPÉ / CONVERTIBLE EQUIPMENTS.



## M 가족 스티어링 휠.

M 가족 스티어링 휠은 다기능 버튼을 포함하며, 더욱 강조된 씬레스트와 더욱 두꺼워진 림으로 뛰어난 그림을 제공합니다.  
\*일부 트림에 옵션사항 품목으로 적용됩니다.



## 쿠페의 수납함 패키지.

운전석 측 커버 있는 수납함, 앞좌석 등받이의 네트, 리어 센터 콘솔과 라기지 컴파트먼트의 12V 소켓, 라기지 컴파트먼트 왼쪽의 수납 그물, 라기지 컴파트먼트 오른쪽의 스트랩, 라기지 컴파트먼트 바닥의 네트, 라기지 컴파트먼트의 가방 걸이 2개 그리고 조절식 언더플로어 수납을 포함합니다.

## 컨버터블의 수납함 패키지.

운전석 측의 커버 있는 수납함, 라기지 컴파트먼트 바닥의 네트, 라기지 컴파트먼트 분할을 위한 신축성 스트랩 그리고 라기지 컴파트먼트의 12V 소켓을 포함합니다.



## 4존 자동 에어 컨디셔닝.

4존 자동 에어컨이 적용되어 각각의 시트별로 온도를 개별 조절할 수 있습니다.



## 전동 시트 조절 장치.

시트 높이, 등받이 각도, 시트 전/후 위치, 시트 각도를 조절하고 저장할 수 있으며, 아웃사이드 미러의 위치도 저장할 수 있습니다. 메모리 기능은 서로 다른 2가지 운전석 위치 설정을 저장할 수 있습니다.



## 호프마이스터 킹크.

C-필러를 역으로 휘어 감은 디자인이 적용된 하이글로스 B-필러에는 BMW의 우아한 디자인이 반영되었습니다.



## 알루미늄 도어실 피니셔.

스포티한 매력 : M 레터링이 각인된 알루미늄 도어실 피니셔.



## 자동 시트벨트 핸드오버.

차량 키가 인식되고 도어가 닫히는 즉시 B-필러의 시트벨트를 운전자와 앞좌석 탑승자가 쉽게 잡을 수 있는 위치까지 이동시킵니다.

# GRAN COUPÉ / COUPÉ / CONVERTIBLE EQUIPMENTS.



## 스루-로딩 시스템.

긴 화물을 운반할 수 있는 넓은 구멍이 설치되어 있어 적재 용량이 크게 증가됩니다. 커버의 중간 부분만을 제거한 상태로 긴 화물을 실으면 뒷좌석 본래의 용도를 그대로 살릴 수 있습니다.



## 다코타 가죽 마감 스포츠 시트.

블루 콘트라스트 스티치가 적용된 블랙 다코타 가죽 마감 스포츠 시트가 실내를 파워풀한 분위기로 연출합니다.



## 윈드 디플렉터.

고속 주행 시 운전자 및 앞좌석 탑승자를 성가신 바람으로부터 효과적으로 보호합니다.



## 롤오버 보호 시스템.

완전 수납형으로 패시브 세이프티를 향상시킵니다. 차량이 전복된 경우에는 강화된 윈드스크린 프레임과 함께 자동으로 전개된 롤오버 바가 차량 탑승자들을 보호합니다.



## 컨버터블 루프 스위치.

센터 콘솔에 있으며, 부드럽게 당기거나 누르면 하드탑이 열리거나 닫힙니다.

# MODEL LINEUP.

Powertrain and Technology	420i Gran Coupé Luxury Line	420d Gran Coupé Luxury Line	420d xDrive Gran Coupé Sport Line	435d xDrive Gran Coupé M Sport Package
엔진 (배기량, 마력)	BMW 트윈파워 티보 4기통 가솔린 (1,998cc, 184마력)	BMW 트윈파워 티보 4기통 디젤 (1,995cc, 190마력)	BMW 트윈파워 티보 4기통 디젤 (1,995cc, 190마력)	BMW 트윈파워 티보 직렬 6기통 디젤 (2,993cc, 313마력)
변속기	스텝트론닉 스포츠 자동 8단	스텝트론닉 스포츠 자동 8단	스텝트론닉 스포츠 자동 8단	스텝트론닉 스포츠 자동 8단
서보브레이크	○	○	○	○
어댑티브 M 서스펜션	○	○	○	○
<b>Driver's Mode</b>				
-드라이빙 익스피리언스 컨트롤	○(Sport+ 포함)	○(Sport+ 포함)	○(Sport+ 포함)	○(Sport+ 포함)
브레이크 에너지 저장 기능	○	○	○	○
오토 스타트 / 스톱	○	○	○	○
Safety	420i Gran Coupé Luxury Line	420d Gran Coupé Luxury Line	420d xDrive Gran Coupé Sport Line	435d xDrive Gran Coupé M Sport Package
<b>에어백</b>				
-운전석 / 조수석 전면 및 사이드	○	○	○	○
-앞 / 뒷좌석 헤드	○	○	○	○
<b>브레이크</b>				
-M 스포츠 브레이크	○	○	○	○
다이내믹 스태빌리티 컨트롤 (DSC, 트랙션 모드 포함)	○	○	○	○
충돌 센서, 사고 시 센터를 록킹 자동 해제 및 실내등, 비상등 자동 점등 기능	○	○	○	○
사이드 임팩트 프로텍션	○	○	○	○
액티브 프로텍션 (위급상황 임박 시 자동 벨트텐션, 창문 및 선루프 타입 자동 닫힘)	○	○	○	○
ISOFIX 유아용 시트고정 장치 (뒷좌석 좌 / 우 시트)	○	○	○	○
인전백터리 터미널	○	○	○	○
비상실각대	○	○	○	○
징비 주기 표시 및 체크 컨트롤 기능	○	○	○	○
Exterior Equipments	420i Gran Coupé Luxury Line	420d Gran Coupé Luxury Line	420d xDrive Gran Coupé Sport Line	435d xDrive Gran Coupé M Sport Package
BMW 인디비주얼 하이글로스 헤드우라인				○
M 에어로다이내믹 패키지				○
M 레터링 도어실				○
선루프 타입	전동식 글라스 루프	전동식 글라스 루프	전동식 글라스 루프	전동식 글라스 루프
Wheels & Tyres	420i Gran Coupé Luxury Line	420d Gran Coupé Luxury Line	420d xDrive Gran Coupé Sport Line	435d xDrive Gran Coupé M Sport Package
휠 사이즈	18인치 멀티 스포크 416	18인치 멀티 스포크 416	18인치 더블 스포크 397	19인치 더블 스포크 704 M
런플랫 타이어 (모든 휠 공기압 모니터링)	○	○	○	○
Light & Sight	420i Gran Coupé Luxury Line	420d Gran Coupé Luxury Line	420d xDrive Gran Coupé Sport Line	435d xDrive Gran Coupé M Sport Package
헤드라이트 타입	BI-LED	BI-LED	BI-LED	어댑티브 LED 헤드라이트
하이빔 어시스턴트	○	○	○	○
안개등	LED	LED	LED	LED
레인 센서, 헤드라이트 및 윈드스크린 와이퍼 컨트롤	○	○	○	○
월컴 라이트	○	○	○	○
눈부심 방지 돔 & 사이드미러	○	○	○	○
라이트 패키지	○	○	○	○
Drive Assistance	420i Gran Coupé Luxury Line	420d Gran Coupé Luxury Line	420d xDrive Gran Coupé Sport Line	435d xDrive Gran Coupé M Sport Package
크루즈 컨트롤	○	○	○	○
헤드업 디스플레이	○	○	○	○
드라이빙 어시스턴트	○	○	○	○
후방 카메라	서라운드 뷰	서라운드 뷰	서라운드 뷰	서라운드 뷰
주차 거리 알림 기능 (PDC 디스플레이 포함)	○	○	○	○
Interior Equipments	420i Gran Coupé Luxury Line	420d Gran Coupé Luxury Line	420d xDrive Gran Coupé Sport Line	435d xDrive Gran Coupé M Sport Package
인테리어 트림 / 하이라이트	메탈 인레이 파인 우드 에쉬 그레인 / 펠 크롬	알루미늄 브러시드 / 블랙 하이글로스	알루미늄 브러시드 / 블랙 하이글로스	알루미늄 카본 다크 / 펠 크롬
스티어링 휠 타입	스포츠 레더 스티어링 휠	스포츠 레더 스티어링 휠	스포츠 레더 스티어링 휠	M 스포츠 스티어링 휠
열선 스티어링 휠	○	○	○	○
시트 재질	다코타 가죽	다코타 가죽	다코타 가죽	다코타 가죽
양좌석 전동식 시트 (운전석 메모리 포함)	○	○	○	○
램버 서포트 (요추 지지대)	○	○	○	○
양좌석 스포츠 / 컴포트 시트	○	○	스포츠 시트	스포츠 시트
오토매틱 에어컨디셔닝 (2 Zone)	○	○	○	○
양좌석 열선시트	뒷좌석 포함	뒷좌석 포함	뒷좌석 포함	뒷좌석 포함
컴포트 액세스	○	○	○	○
전동식 태양게이트	○	○	○	○
가죽 대쉬보드 마감	○	○	○	○
스루-로딩 시스템 (40:20:40 뒷좌석 폴딩)	○	○	○	○
Entertainment, Information and ConnectedDrive	420i Gran Coupé Luxury Line	420d Gran Coupé Luxury Line	420d xDrive Gran Coupé Sport Line	435d xDrive Gran Coupé M Sport Package
컨트롤 디스플레이	8.8인치 컨트롤 디스플레이	8.8인치 컨트롤 디스플레이	8.8인치 컨트롤 디스플레이	8.8인치 컨트롤 디스플레이
iDrive 컨트롤러	○	○	○	○
무선 충전 기능	○	○	○	○
내비게이션 시스템: 한국형 K-내비게이션	○	○	○	○
USB 오디오 인터페이스 / 블루투스	○	○	○	○
오디오 시스템	Hifi 리아우드 스피커	Hifi 리아우드 스피커	Hifi 리아우드 스피커	하만 카톤 서라운드 사운드 스피커
보이스 컨트롤	○	○	○	○
스피드 리미터 인포 (Speed Limit Information)	○	○	○	○
BMW 이머전시 콜 / 긴급 출동 서비스	○	○	○	○

# TECHNICAL DATA.

중량	단위	420i Gran Coupé Luxury Line	420d Gran Coupé Luxury Line	420d xDrive Gran Coupé Sport Line	435d xDrive Gran Coupé M Sport Package
공차 중량	kg	1,665	1,690	1,765	1,845
차량 총중량	kg	1,990	2,015	2,090	2,170
제원	단위	420i Gran Coupé Luxury Line	420d Gran Coupé Luxury Line	420d xDrive Gran Coupé Sport Line	435d xDrive Gran Coupé M Sport Package
전장	mm	4,640	4,640	4,640	4,640
전폭	mm	1,825	1,825	1,825	1,825
전고	mm	1,375	1,375	1,375	1,375
엔진	단위	420i Gran Coupé Luxury Line	420d Gran Coupé Luxury Line	420d xDrive Gran Coupé Sport Line	435d xDrive Gran Coupé M Sport Package
실린더 수 / 실린더당 밸브 수		4 / 4	4 / 4	4 / 4	6 / 4
배기량	cc	1,998	1,995	1,995	2,993
스트로크 / 보어	mm	94.6 / 82	90 / 84	90 / 84	90 / 84
최고 출력	ps/rpm	184 / 5,000	190 / 4,000	190 / 4,000	313 / 4,400
최대 토크	kg.m/rpm	27.6 / 1,250 - 4,500	40.8 / 1,750 - 2,500	40.8 / 1,750 - 2,500	64.3 / 1,500 - 2,500
압축비	:1	11.0	16.5	16.5	16.5
트랜스미션	단위	420i Gran Coupé Luxury Line	420d Gran Coupé Luxury Line	420d xDrive Gran Coupé Sport Line	435d xDrive Gran Coupé M Sport Package
기어비	1 / 2 / 3 / 4:1	5.000 / 3.200 / 2.143 / 1.720	5.000 / 3.200 / 2.143 / 1.720	5.000 / 3.200 / 2.143 / 1.720	4.714 / 3.143 / 2.106 / 1.667
기어비2	5 / 6 / 7 / 8:1	1.314 / 1.000 / 0.822 / 0.640	1.314 / 1.000 / 0.822 / 0.640	1.314 / 1.000 / 0.822 / 0.640	1.285 / 1.000 / 0.839 / 0.667
기어비3	R:1	3.456	3.456	3.456	3.317
최종 감속비	:1	2.813	2.813	2.813	2.563
성능	단위	420i Gran Coupé Luxury Line	420d Gran Coupé Luxury Line	420d xDrive Gran Coupé Sport Line	435d xDrive Gran Coupé M Sport Package
안전 최고 속도	km/h	236	231	230	250
0-100 km/h 도달시간	sec	7.7	7.3	7.4	4.8
연비	단위	420i Gran Coupé Luxury Line	420d Gran Coupé Luxury Line	420d xDrive Gran Coupé Sport Line	435d xDrive Gran Coupé M Sport Package
정부공인연비	km/l	복합 : 11.1 (도시 : 9.7 / 고속 : 13.6)	복합 : 12.4 (도시 : 12.3 / 고속 : 12.6)	복합 : 11.9 (도시 : 10.5 / 고속 : 14.3)	복합 : 11.5 (도시 : 10.2 / 고속 : 13.8)
등급	등급	4	3	3	4
CO <sub>2</sub> 배출량	g/km	155	153	162	167
연료탱크용량	l	60	57	57	57
타이어 & 휠	단위	420i Gran Coupé Luxury Line	420d Gran Coupé Luxury Line	420d xDrive Gran Coupé Sport Line	435d xDrive Gran Coupé M Sport Package
타이어 규격		(전) 225 / 45 R18 (후) 225 / 45 R18	(전) 225 / 45 R18 (후) 225 / 45 R18	(전) 225 / 45 R18 (후) 225 / 45 R18	(전) 225 / 40 R19 (후) 255 / 35 R19
휠 규격		(전) 8J x 18 (후) 8J x 18	(전) 8J x 18 (후) 8J x 18	(전) 8J x 18 (후) 8J x 18	(전) 8J x 19 (후) 8.5J x 19

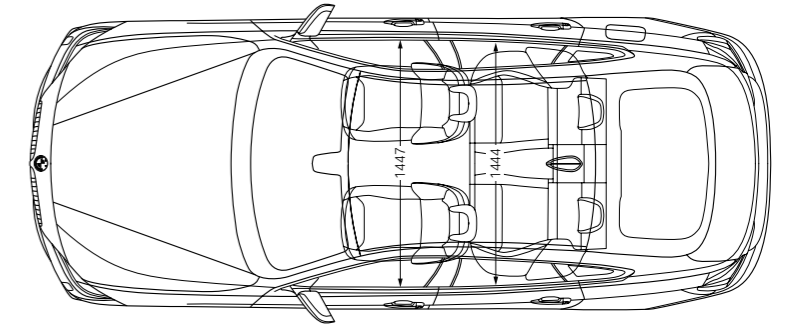
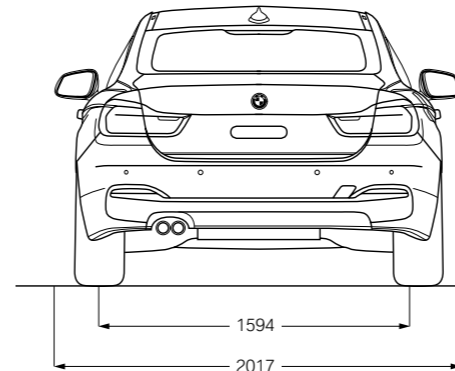
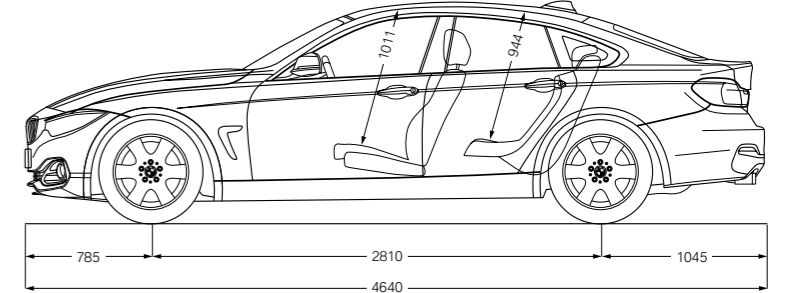
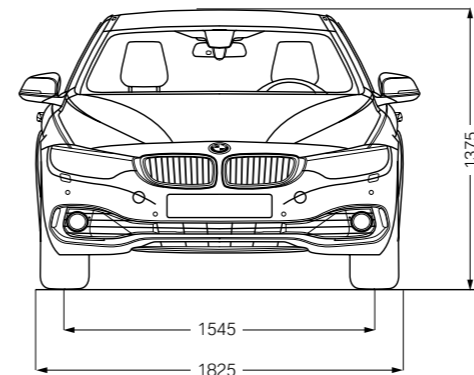

# MODEL LINEUP.

Powertrain and Technology	420d Coupé M Sport Package	420i Coupé M Sport Package	430i Coupé M Sport Package
연진 (배기량, 마력)	BMW 트윈파워 터보 4기통 디젤 (1,995cc, 190 마력)	BMW 트윈파워 터보 직렬 4기통 가솔린 (1,998cc, 184 마력)	BMW 트윈파워 터보 직렬 4기통 가솔린 (1,998cc, 252 마력)
변속기	스텝트론닉 스포츠 자동 8단	스텝트론닉 스포츠 자동 8단	스텝트론닉 스포츠 자동 8단
사보트론닉	○	○	○
M 스포츠 서스펜션	○	○	○
<b>Driver's Mode</b>			
- 드라이빙 익스피리언스 컨트롤	○(Sport+ 포함)	○(Sport+ 포함)	○(Sport+ 포함)
가변식 스포츠 스티어링 시스템	○	○	○
브레이크 에너지 재생 기능	○	○	○
오토 스타트 / 스톱	○	○	○
Safety	420d Coupé M Sport Package	420i Coupé M Sport Package	430i Coupé M Sport Package
<b>에어백</b>			
- 운전석 / 조수석 전면 및 사이드	○	○	○
- 앞 / 뒷좌석 헤드	○	○	○
<b>브레이크</b>			
- M 스포츠 브레이크			○
다이나믹 스테빌리티 컨트롤 (DSC, 트랙션 모드 포함)	○	○	○
충돌 센서, 사고 시 센터링 특킹 자동 해제 및 실내등, 비상등 자동 점등 기능	○	○	○
사이드 임팩트 프로텍션	○	○	○
액티브 프로텍션 (위급상황 임박 시 자동 벨트텐션, 창문 및 선루프 타입 자동 닫힘)	○	○	○
ISOFIX 유아용 시트고정 장치 (뒷좌석 좌 / 우 시트)	○	○	○
안전헤더리 터미널	○	○	○
비상상자대	○	○	○
정비 주기 표시 및 체크 컨트롤 기능	○	○	○
Exterior Equipments	420d Coupé M Sport Package	420i Coupé M Sport Package	430i Coupé M Sport Package
BMW 인디비주얼 하이글로즈 웨도우라인	○	○	○
M 에어로다이나믹 패키지	○	○	○
M 레터링 도어실	○	○	○
선루프 타입	전동식 글라스 루프	전동식 글라스 루프	전동식 글라스 루프
Wheels & Tyres	420d Coupé M Sport Package	420i Coupé M Sport Package	430i Coupé M Sport Package
휠 사이즈	19인치 더블 스포크 704M	19인치 더블 스포크 704M	19인치 더블 스포크 704M
런플랫 타이어 (모든 휠 공기압 모니터링)	○	○	○
Light & Sight	420d Coupé M Sport Package	420i Coupé M Sport Package	430i Coupé M Sport Package
헤드라이트 타입	Bi-LED	Bi-LED	어댑티브 LED 헤드라이트
안개등	LED	LED	LED
레인 센서, 헤드라이트 및 윈드스크린 와이퍼 컨트롤	○	○	○
월컴 라이트	○	○	○
눈부심 방지 룸 & 사이드미러	○	○	○
라이트 패키지			○
Drive Assistance	420d Coupé M Sport Package	420i Coupé M Sport Package	430i Coupé M Sport Package
크루즈 컨트롤	○	○	○
헤드업 디스플레이	○	○	○
드라이빙 어시스턴트	○	○	○
후방 카메라	○	○	서라운드 뷰
주차 거리 알림 기능 (PDC 디스플레이 포함)	○	○	○
Interior Equipments	420d Coupé M Sport Package	420i Coupé M Sport Package	430i Coupé M Sport Package
인테리어 트림 / 하이라이트	알루미늄 카본 다크 / 필 크롬	알루미늄 카본 다크 / 필 크롬	알루미늄 카본 다크 / 필 크롬
스티어링 휠 타입	M 스포츠 스티어링 휠	M 스포츠 스티어링 휠	M 스포츠 스티어링 휠
열선 스티어링 휠	○	○	○
시트 재질	다코타 가죽	다코타 가죽	다코타 가죽
앞좌석 전동식 시트 (운전석 메모리 포함)	○	○	○
럼버 서포트 (요추 지지대)	○	○	○
앞좌석 스포츠 / 컴포트 시트	스�포츠 시트	스�포츠 시트	스�포츠 시트
오토메틱 에어컨디셔닝 (2 Zone)	○	○	○
앞좌석 열선시트	○	○	○
컴포트 액세스	○	○	○
스루-로딩 시스템 (40:20:40 뒷좌석 폴딩)	○	○	○
BMW 인디비주얼 안트라사이트 헤드라이트 (블랙 전장 마감)	○	○	○
Entertainment, Information and ConnectedDrive	420d Coupé M Sport Package	420i Coupé M Sport Package	430i Coupé M Sport Package
컨트롤 디스플레이	8.8인치 컨트롤 디스플레이	8.8인치 컨트롤 디스플레이	8.8인치 컨트롤 디스플레이
iDrive 컨트롤러	○	○	○
무선 충전 기능	○	○	○
내비게이션 시스템: 한국형 K-내비게이션	○	○	○
USB 오디오 인터페이스 / 블루투스	○	○	○
오디오 시스템	HiFi 라우드 스피커	HiFi 라우드 스피커	하만 카톤 서라운드 사운드 스피커
보이스 컨트롤	○	○	○
스피드 리미트 인포 (Speed Limit Information)	○	○	○
BMW 이머전스 클 / 긴급 출동 서비스	○	○	○

# TECHNICAL DATA.

중량	단위	420d Coupé M Sport Package	420i Coupé M Sport Package	430i Coupé M Sport Package
공차 중량	kg	1,645	1,600	1,635
차량 총중량	kg	1,905	1,860	1,895
재원	단위	420d Coupé M Sport Package	420i Coupé M Sport Package	430i Coupé M Sport Package
전장	mm	4,640	4,640	4,640
전폭	mm	1,830	1,830	1,830
전고	mm	1,365	1,365	1,365
연진	단위	420d Coupé M Sport Package	420i Coupé M Sport Package	430i Coupé M Sport Package
실린더 수 / 실린더당 밸브 수		4 / 4	4 / 4	4 / 4
배기량	cc	1,995	1,998	1,998
스트로크 / 보어	mm	90 / 84	94.6 / 82	94.6 / 82
최고 출력	ps/rpm	190 / 4,000	184 / 5,000	252 / 5,200
최대 토크	kg.m/rpm	40.8 / 1,750 - 2,500	27.6 / 1,350 - 4,600	35.7 / 1,450 - 4,800
압축비	:1	16.5	11.0	10.2
트랜스미션	단위	420d Coupé M Sport Package	420i Coupé M Sport Package	430i Coupé M Sport Package
기어비	1 / 2 / 3 / 4:1	5.000 / 3.200 / 2.143 / 1.720	5.000 / 3.200 / 2.143 / 1.720	5.000 / 3.200 / 2.143 / 1.720
기어비2	5 / 6 / 7 / 8:1	1.314 / 1.000 / 0.822 / 0.640	1.314 / 1.000 / 0.822 / 0.640	1.314 / 1.000 / 0.822 / 0.640
기어비3	R:1	3.456	3.456	3.456
최종 감속비	:1	2.813	2.813	2.813
성능	단위	420d Coupé M Sport Package	420i Coupé M Sport Package	430i Coupé M Sport Package
안전 최고 속도	km/h	232	236	250
0-100 km/h 도달시간	sec	7.1	7.5	5.8
연비	단위	420d Coupé M Sport Package	420i Coupé M Sport Package	430i Coupé M Sport Package
정부공인연비	km/l	복합 : 13.7 (도시 : 12.5 / 고속 : 15.5)	복합 : 11.1 (도시 : 9.7 / 고속 : 13.5)	복합 : 11.2 (도시 : 9.7 / 고속 : 13.6)
등급	등급	3	4	4
CO <sub>2</sub> 배출량	g/km	139	154	154
연료탱크용량	ℓ	57	60	60
타이어 & 휠	단위	420d Coupé M Sport Package	420i Coupé M Sport Package	430i Coupé M Sport Package
타이어 규격		(전) 225 / 40 R19 (후) 255 / 35 R19	(전) 225 / 40 R19 (후) 255 / 35 R19	(전) 225 / 40 R19 (후) 255 / 35 R19
휠 규격		(전) 8J x 19 (후) 8.5J x 19	(전) 8J x 19 (후) 8.5J x 19	(전) 8J x 19 (후) 8.5J x 19

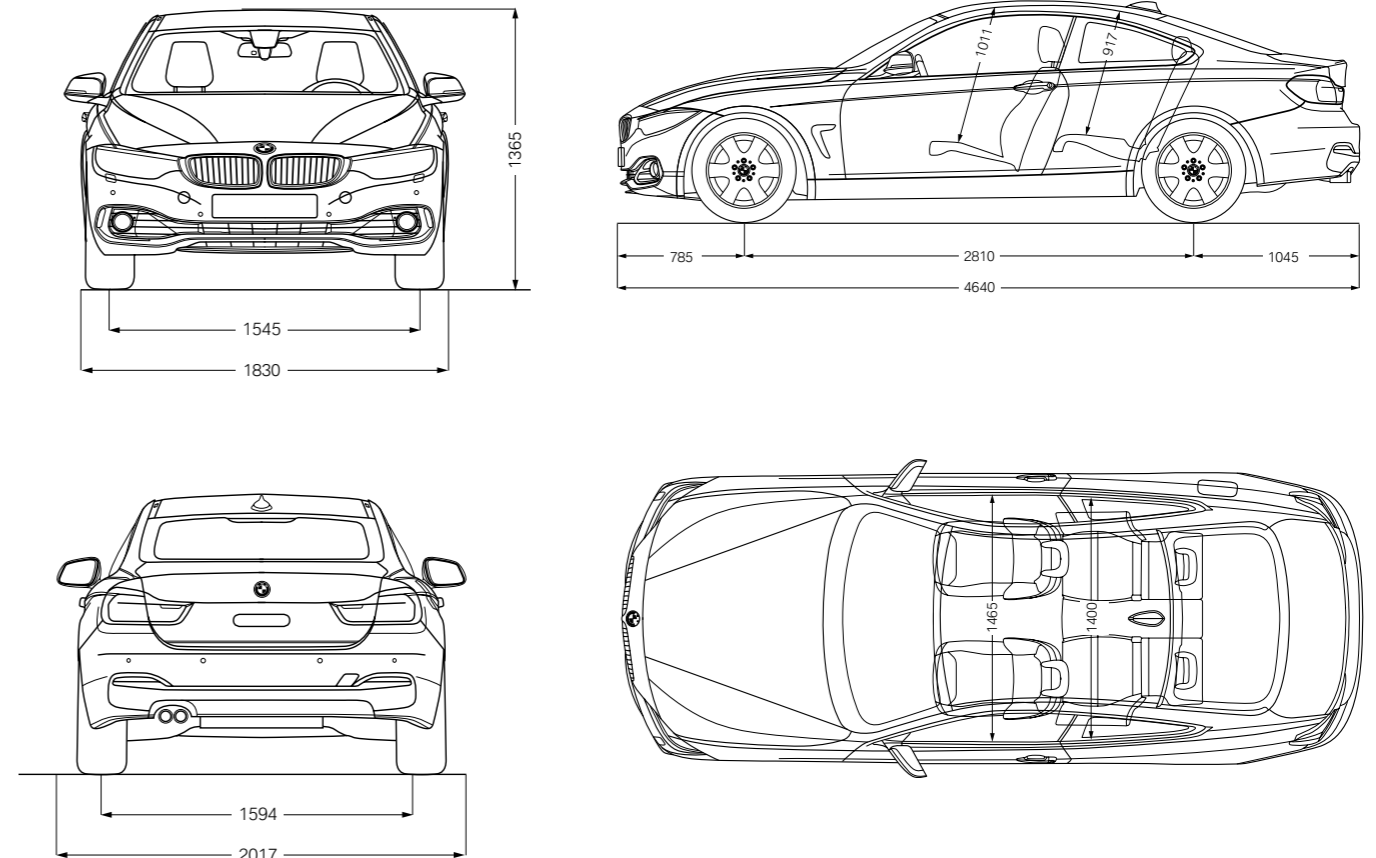

# MODEL LINEUP.

Powertrain and Technology	430i Convertible M Sport Package
엔진 (배기량, 마력)	BMW 트윈파워 티보 직렬 4기통 가솔린 (1,998cc, 252 마력)
변속기	스텝트로닉 스포츠 자동 8단
서브트론닉	○
M 스포츠 서스펜션	○
<b>Driver's Mode</b>	
- 드라이빙 익스피리언스 컨트롤	○(Sport+ 포함)
브레이크 에너지 재생기능	○
오토 스타트 / 스톱	○
Safety	430i Convertible M Sport Package
<b>에어백</b>	
- 운전석 / 조수석 전면 및 사이드	○
- 앞 / 뒷좌석 헤드	○
<b>브레이크</b>	
- M 스포츠 브레이크	○
다이나믹 스테빌리티 컨트롤 (DSC, 트랙션 모드 포함)	○
충돌 센서, 사고 시 센터릴 록킹 자동 해제 및 실내등, 비상등 자동 점등 기능	○
사이드 임팩트 프로텍션	○
액티브 프로텍션 (위급상황 압박 시 자동 벨트텐션, 창문 및 선루프 타입 자동 닫힘)	○
ISOFIX 유아용 시트고정 장치 (뒷좌석 좌 / 우 시트)	○
안전배터리 터미널	○
비상상각대	○
장비 주기 표시 및 체크 컨트롤 기능	○
Exterior Equipments	430i Convertible M Sport Package
BMW 인디비주얼 하이글로스 헤드우라인	○
M 에어로다이나믹 패키지	○
M 레터링 도어실	○
윈드 디플렉터	○
Wheels & Tyres	430i Convertible M Sport Package
휠 사이즈	19인치 더블 스포크 704M
런플랫 타이어 (모든 휠 공기압 모니터링)	○
Light & Sight	430i Convertible M Sport Package
헤드라이트 타입	어댑티브 LED 헤드라이트
하이빔 어시스턴트	○
안개등	LED
레인 센서, 헤드라이트 및 윈드스크린 와이퍼 컨트롤	○
오텍 라이트	○
눈부심 방지 돔 & 사이드미러	○
라이트 패키지	○
Drive Assistance	430i Convertible M Sport Package
크루즈 컨트롤	○
헤드업 디스플레이	○
드라이빙 어시스턴트	○
충방 카메라	서라운드 뷰
주차 거리 알림 기능 (PDC 디스플레이 포함)	○
Interior Equipments	430i Convertible M Sport Package
인테리어 트림 / 하이라이트	알루미늄 카본 다크 / 펄 크롬
스티어링 휠 타입	M 스포츠 스티어링 휠
열선 스티어링 휠	○
시트 재질	다코타 가죽
앞좌석 전동식 시트 (운전석 메모리 포함)	○
핸들 서포트 (요추 지지대)	○
앞좌석 스포츠 / 컴포트 시트	스포츠 시트
오토메틱 에어컨디셔닝 (2 Zone)	○
에어 플러 (간버틸을 뚫 부위 난방 통풍구, 앞좌석 헤드레스트 밑)	○
앞좌석 열선시트	○
컴포트 액세스	○
가죽 대쉬보드 마감	○
스루-로딩 시스템 (40:20:40 뒷좌석 폴딩)	○
Entertainment, Information and ConnectedDrive	430i Convertible M Sport Package
컨트롤 디스플레이	8.8인치 컨트롤 디스플레이
iDrive 컨트롤러	○
무선 충전 기능	○
내비게이션 시스템: 한국형 K-내비게이션	○
USB 오디오 인터페이스 / 블루투스	○
오디오 시스템	하만 카든 서라운드 사운드 스피커
보이스 컨트롤	○
스피드 리미트 인포 (Speed Limit Information)	○
BMW 이머전시 플 / 간접 출동 서비스	○

# TECHNICAL DATA.

중량	단위	430i Convertible M Sport Package
공차 중량	kg	1,835
차량 총중량	kg	2,095
제원	단위	430i Convertible M Sport Package
장장	mm	4,640
전폭	mm	1,825
전고	mm	1,365
엔진	단위	430i Convertible M Sport Package
실린더 수 / 실린더당 밸브 수		4 / 4
배기량	cc	1,998
스트로크 / 보어	mm	94.6 / 82
최고 출력	ps/rpm	252 / 5,200
최대 토크	kg.m/rpm	35.7 / 1,450 - 4,800
압축비	:1	10.2
트랜스미션	단위	430i Convertible M Sport Package
기어비	1 / 2 / 3 / 4 / 1	5.000 / 3.200 / 2.143 / 1.720
기어비2	5 / 6 / 7 / 8 / 1	1.314 / 1.000 / 0.822 / 0.640
기어비3	R:1	3.456
최종 감속비	:1	2.813
성능	단위	430i Convertible M Sport Package
안전 최고 속도	km/h	250
0-100 km/h 도달시간	sec	6.3
연비	단위	430i Convertible M Sport Package
정부공인표준연비	km/l	복합 : 11.1 (도시 : 9.7 / 고속 : 13.5)
등급	등급	4
CO <sub>2</sub> 배출량	g/km	156
연료탱크용량	ℓ	60
타이어 & 휠	단위	430i Convertible M Sport Package
타이어 규격		(전) 225 / 40 R19 (후) 255 / 35 R19
휠 규격		(전) 8J x 19 (후) 8.5J x 19

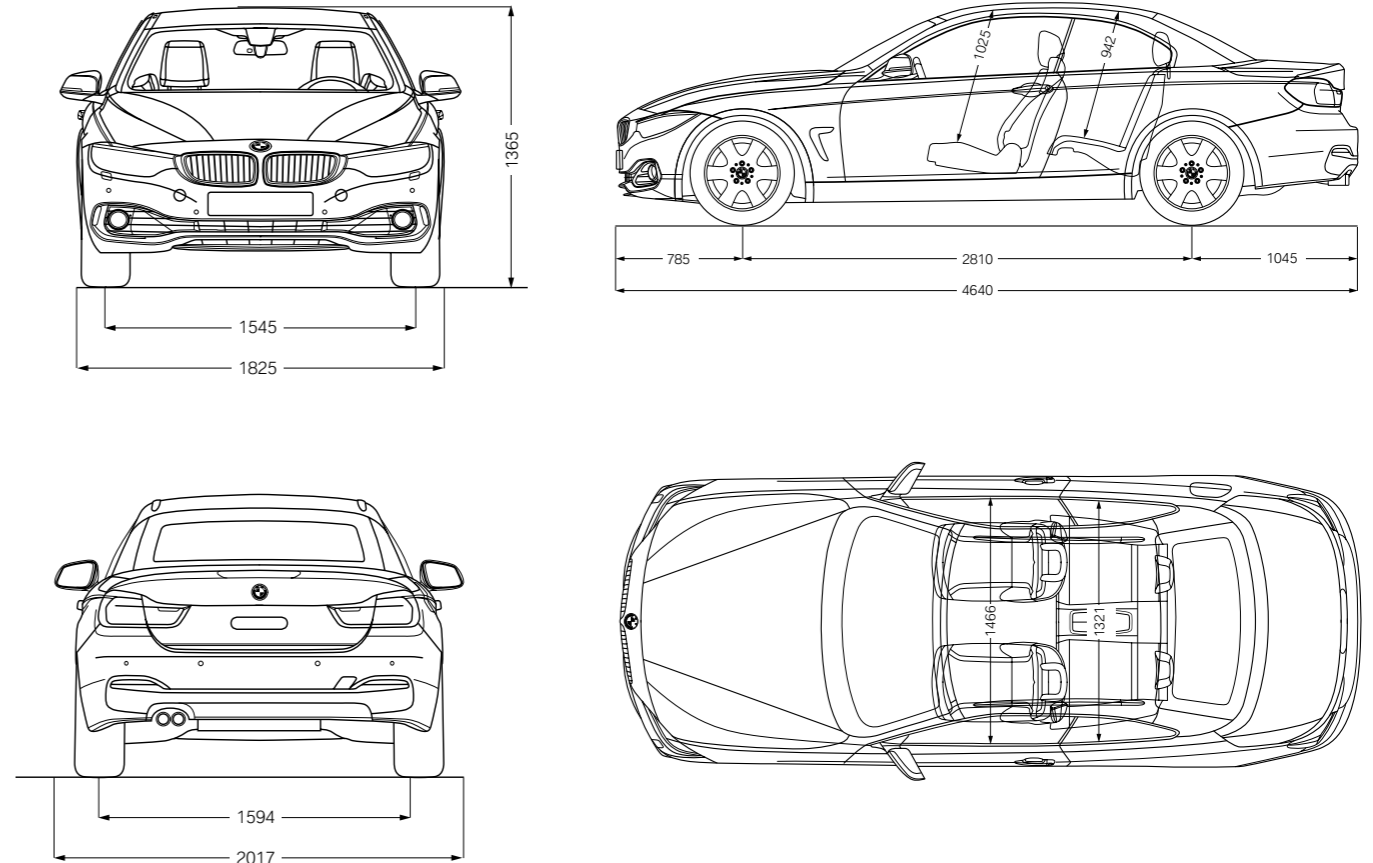

## BMW 서비스가 정성을 다해 귀하의 차량을 케어합니다.

BMW의 혁신적인 테크놀로지를 만나보십시오. 차량에 탑재된 기술에서부터 고객 만족 서비스까지, BMW만의 기술은 완벽하게 하나를 이루고 있습니다. 혁신적인 온보드 컴퓨터인 CBS(Condition Based Service)가 자동으로 차량 상태를 인식해 차량의 다음 정비 시기를 알려줍니다. 또한, 정비와 관련한 일정은 계기판 또는 iDrive 컨트롤 디스플레이를 이용해 화면에 나타나기 때문에 차량 상태를 언제나 확인 가능하며, 동시에 서비스데이터는

자동차 키에 무선으로 전송됩니다. BMW 서비스 어드바이저가 고객님의 키를 받아 키리더(KeyReader)에 꽂으면 입고된 차에 대한 모든 정보를 자동으로 읽어냄으로써 고객님의 최적화된 서비스가 제공되는 것입니다. 오직 BMW 고객을 위한 BMW만의 혁신적인 서비스 테크놀로지를 통해 완벽을 경험해보시기 바랍니다.

### BMW SERVICE.



#### BSI 스탠드 패키지 (BSI Standard Package).

BMW 공식 딜러 서비스 센터는 서비스 비용과 관련해서도 언제나 가장 현명한 해법만을 제시해드립니다. BSI 스탠드 패키지는 신차 구입일로부터 5년 또는 주행거리 10만km 동안(선도래 기준) 주요 소모품의 교환이나 차량 정기점검 서비스를 별도 비용 부담 없이 제공 받는 서비스 프로그램입니다.

#### BSI 플러스 프로그램 / 워런티 플러스 프로그램.

BSI 플러스 프로그램과 워런티 플러스 프로그램을 구입하시면 기존 기간에 더 연장되어 BMW 프리미엄 서비스를 그대로 누리실 수 있습니다.



#### BMW 모빌리티 케어 (BMW Mobility Care).

080-269(BMW)-0001로 긴급 상황 발생 시 제일 먼저 전화 주십시오. 수입차 업계 최대 네트워크와 콜센터 상담원, 최고의 서비스 기술진을 보유하여 신속하고 정확하게 문제 해결을 도와드립니다. 고객님의 차량이 운행 가능한 경우에는 모빌리티 케어 안내에 따라 서비스 센터로 차량을 입고합니다. 차량의 운행이 불가능한 경우에는 50km까지 무료 견인 서비스를 받으십시오. 차량 수리와 보험처리 등 사고 조치에 대한 안내는 서비스 센터 담당자가 해드립니다.



#### BMW 텔레서비스.

오직 고객님의 여유와 안전을 위해 태어난 신개념 고객 케어 서비스가 더 큰 고객 감동을 시작합니다. BMW 텔레서비스가 고객님의 차량과 BMW 서비스 센터, BMW 콜센터를 연결해 차량의 상태와 정보를 확인하고 더 빠르고 앞선 서비스를 제공해드립니다.

- BMW 텔레서비스 예약 콜
- BMW 긴급출동 서비스
- BMW 배터리 가드
- BMW 이머전시 콜

### BMW FINANCIAL SERVICE.



#### BMW 파이낸셜 서비스.

BMW 차량을 구입하면서 고객님의께서 마지막으로 누리실 수 있는 혜택은 바로 BMW만의 완벽한 금융 솔루션입니다. BMW 파이낸셜 서비스는 귀하의 요구 조건과 재정 상태에 알맞은 상품 및 보험 옵션을 제공해 드리고 있습니다.

특히, 적은 초기 선납 부담, 3년 뒤 최대 잔가 보장 등 다양한 기능이 담긴 상품으로 고객님의께서는 더 나은 삶의 여유를 누리실 수 있습니다. 자세한 정보는 가격 리스트 또는 BMW 파이낸셜 서비스 공식 홈페이지 [www.bmwfs.co.kr](http://www.bmwfs.co.kr) 를 참조하시기 바랍니다. BMW 공식 딜러 전시장 방문 시, 귀하가 선택한 차량에 제공되는 많은 혜택과 금융 상품에 대하여 좀 더 자세하고 친절한 상담을 받으실 수 있습니다.

### THE BMW EXPERIENCE.



#### BMW TV.

[www.bmw.tv](http://www.bmw.tv) 방문하시면 BMW 브랜드를 다양한 방식으로 경험하실 수 있습니다. 특집 기사, 사진 자료, 심층 리포트 프로그램을 통해 자동차, 혁신, 스포츠, 라이프스타일에 관한 정보를 즐기실 수 있습니다.



#### BMW 드라이빙 센터.

BMW를 컨트롤하는 기술이 늘어 날수록 BMW를 통한 드라이빙의 즐거움도 늘어납니다. BMW 드라이빙 센터의 프로그램에 참가하시면, 다양한 노면 조건에서 물리적 한계까지 차를 몰아보실 수 있고, 극한의 상황에서 차를 제어하는 방법을 스스로 터득하실 수 있습니다. 더욱 자세한 사항은 다음 사이트를 참조하시기 바랍니다. [www.bmw-driving-center.co.kr](http://www.bmw-driving-center.co.kr)

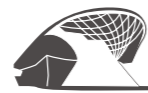

#### BMW 벨트 (BMW Welt, 영문: BMW World).

BMW 벨트는 당신에게 잊을 수 없는 감동을 선사합니다. 신차를 인도받기 위한 방문이든, 브랜드의 매력을 즐기기 위한 방문이든 상관 없습니다. 신차를 인도받을 때에는 프리미엄 컴팩트, 프리미엄, 프리미엄 플러스, 3가지 옵션 중 하나를 선택하실 수 있습니다. BMW 벨트를 온라인으로도 즐기실 수 있습니다. [www.bmw-welt.com/en](http://www.bmw-welt.com/en)



#### BMW 매거진.

BMW 매거진을 통해 BMW의 최신 모델을 멋진 분위기 속에서 경험해 보십시오. 새로운 디자인 트렌드, 여행 목적지, 풍부한 모던 라이프드 발견해 보시고, 비전 있는 아이디어를 가진 사람들이 어떻게 세상을 바꾸고 있는지도 확인해 보십시오.

[www.bmw.com/magazine](http://www.bmw.com/magazine)

## BMW 코리아 미래재단.



따뜻한 마음과 앞선 생각이 만날 때, 모두가 행복한 미래가 시작됩니다. BMW 코리아 미래재단은 우리 사회의 지속 가능한 성장과 발전을 지원하고 건강한 미래사회 건설에 앞장서기 위해 2011년에 설립된 비영리재단입니다. 친환경 리더십, 글로벌 인재 양성, 나눔 문화 확산을 통해 책임 있는 미래 리더를 양성하는 BMW 코리아 미래재단. 진정한 나눔의 즐거움을 직접 경험해 보시기 바랍니다.

홈페이지 [www.bmwkoreafuturefund.co.kr](http://www.bmwkoreafuturefund.co.kr) E-MAIL [future@bmw.co.kr](mailto:future@bmw.co.kr) TEL (080) 269-2300

## BMW 드라이빙 센터.



2014년 대한민국 영종도에 아시아 최초로 설립된 BMW 드라이빙 센터가 드라이빙, 그 이상의 즐거움을 전합니다. 축구장 33개 크기의 부지에 설립된 BMW 드라이빙 센터는 BMW 그룹 역사상, 그리고 세계적으로도 처음 시도하는 고객과 일반인 중심의 안전교육 주행 시설이며 경험, 즐거움, 환경을 테마로 구성되었습니다. 이는 BMW의 철학인 진정한 드라이빙의 즐거움을 보다 많은 사람들에게 전하고, 자동차 복합 문화 공간으로 자리 잡고 있습니다. BMW 드라이빙 센터에서 새로운 즐거움, 새로운 미래, 새로운 비전을 만나십시오.

홈페이지 [www.bmw-driving-center.co.kr](http://www.bmw-driving-center.co.kr) 주소 인천시 중구 운서동 1677-77 TEL (080) 269-3300