



Sheer
Driving Pleasure



Sheer
Driving Pleasure



BMW 커뮤니케이션 센터 (080) 269-2200 BMW 공식 홈페이지 www.bmw.co.kr BMW 페이스북 www.facebook.com/BMWKorea
 BMW 인스타그램 www.instagram.com/bmw_korea BMW 유튜브 www.youtube.com/bmwkorea
 드라이빙 센터 (080) 269-3300 인천시 중구 운서동 1677-77 드라이빙 센터 공식 홈페이지 www.bmw-driving-center.co.kr
 BMW 공식 딜러 전시장 ■ 서울 [강남] 02-546-7301 [강북] 02-987-0123 [대치] 02-554-7601 [동대문] 02-2235-7301 [마포] 02-597-7501 [목동] 02-2649-7301 [방배] 02-3477-0123
 [삼성] 02-568-7301 [서초] 02-595-0123 [성수] 02-2170-7301 [송파] 02-416-7301 [양재] 02-545-7301 [영등포] 02-533-7501 [용산] 02-3275-0123 [잠실] 02-419-7301 [한남] 02-749-7301
 ■ 경기인천 [부천] 032-654-7301 [분당] 031-716-7401 [분당(공내)] 031-781-0123 [수원] 031-223-7301 [안양] 031-426-7501 [의정부] 031-540-7301 [인천(간석)] 032-429-7301 [송도] 032-427-7301 [일산] 031-922-7301 [평택] 031-658-7301 [스타필드 하남] 031-794-8327 [스타필드 고양] 02-6958-7501 ■ 충청대전강원 [대전] 042-523-7301 [서산] 041-664-7301 [원주] 033-742-7301 [천안] 041-571-7401 [창주] 043-236-7401 ■ 전라광주 [광주] 062-521-7301 [광주상무] 062-382-7301 [군산] 063-451-7301 [목포] 061-283-7301 [순천] 061-741-7301 [전주] 063-223-7301 ■ 경상대구부산울산 [구미] 054-463-7301 [김해] 055-311-7301 [대구] 053-745-7301 [서대구] 053-623-7301 [부산(남구)] 051-627-7301 [부산(중양)] 051-715-7301 [부산(해운대)] 051-731-7301 [울산] 052-265-7301 [진주] 055-748-7301 [창원] 055-247-7301 [포항] 054-282-7301 ■ 제주 064-757-7301

*본 인쇄물에 수록된 이미지 및 내용은 실제와 차이가 있을 수 있으며, 사양 및 제원은 성능 개선을 위하여 사전 예고 없이 변경될 수 있습니다. 자세한 사항은 BMW 공식 딜러 전시장에 문의하시기 바랍니다.

Printed in Korea, 09/2018

THE FIRST-EVER BMW 6 SERIES GRAN TURISMO.

*2018년 9월 기준



THE FIRST-EVER BMW 6 SERIES GRAN TURISMO.

- EXTERIOR	04
- HIGHLIGHTS	18
- WHEELS AND TYRES	20
- ACCESSORIES	21
- TECHNICAL DATA	22

*판매 국가에 따라 제공되지 않을 수 있습니다. 정확한 모델별 옵션 적용사항은 BMW 공식 딜러 전시장에 문의하시기 바랍니다.



감각과 감성을 아우르는
최초의 자동차.

*판매 국가에 따라 제공되지 않을 수 있습니다. 정확한 모델별 옵션 적용사항은 BMW 공식 딜러 전시장에 문의하시기 바랍니다.

THE FIRST-EVER BMW 6 SERIES GRAN TURISMO 415



선도적인 디자인.

쿠페 스타일의 루프라인과 우아한 실루엣 ||
긴 휠베이스와 셋백 스타일의 그린하우스 || 프레임리스 윈도우

긴 여정도 편안하게.

장거리 주행에도 안락함을 보장하는 넉넉한 헤드룸과 레그룸 || 파노라마 글라스 루프 || 앰비언트 라이트 ||
하만 카돈(Harman Kardon) 서라운드 사운드 시스템*

*옵션 사양으로 제공됩니다.

*판매 국가에 따라 제공되지 않을 수 있습니다. 정확한 모델별 옵션 적용사항은 BMW 공식 딜러 전시장에 문의하시기 바랍니다.



안전하고 편리한 드라이빙.

BMW 커넥티드 || BMW 제스처 컨트롤 || 인텔리전트 보이스 컨트롤 시스템 ||
10.25인치 터치 디스플레이 || BMW 헤드업 디스플레이



*판매 국가에 따라 제공되지 않을 수 있습니다. 정확한 모델별 옵션 적용사항은 BMW 공식 딜러 전시장에 문의하시기 바랍니다.

THE FIRST-EVER BMW 6 SERIES GRAN TURISMO 10111

실용성과 역동성의 완벽한 조화.

시속 110km에서 자동으로 펼쳐지는 액티브 리어 스포일러 || 3D LED 리어 라이트 ||
스루-로딩 시스템이 적용된 넉넉한 러기지 컴파트먼트





가장 진보한 인텔리전트 다이내믹.

거대한 그릴 프레임이 돋보이는 액티브 에어 스트림 키드니 그릴 || 드라이빙 어시스턴트 플러스와 스티어링 및 레인 컨트롤 어시스턴트 || 리모트 컨트롤 파킹 || 어댑티브 LED 헤드라이트

*드라이빙 어시스턴트 플러스는 주행 및 주차에 대한 책임을 대신하지 않으며, 주행 중 속도 조절 및 조향에 대한 책임은 운전자 본인에게 있습니다.

운전자를 만족시키는 여유로운 공간.

BMW 명성에 걸맞는 최초의 BMW 6시리즈 그란 투리스모.
여유로운 공간이 선사하는 최상의 안락함과 다이내믹한 드라이빙 즐거움의 완벽한 조화.
역동적이면서 매력적인 디자인은 웅장하면서도 우아한 매력을 발산합니다.
이제, BMW 6시리즈 그란 투리스모가 운전자에게 매 순간 즐거움과 감동을 선사합니다.
아무리 긴 여정이어도 BMW 6시리즈 그란 투리스모와 함께라면 아쉬울 정도로 짧게 느껴집니다.

*판매 국가에 따라 제공되지 않을 수 있습니다. 정확한 모델별 옵션 적용사항은 BMW 공식 딜러 전시장에 문의하시기 바랍니다.

HIGHLIGHTS.



BMW 제스처 컨트롤이 탑재되어 손동작만으로도 일부 기능을 제어할 수 있습니다. '흔들기' 또는 '가리키기' 등 몇 가지 손동작을 하면 시스템이 이를 인식해 전화를 수신하거나 거절하며, 검지 손가락으로 원을 그리듯이 돌려 간단하게 볼륨을 조절할 수 있습니다.

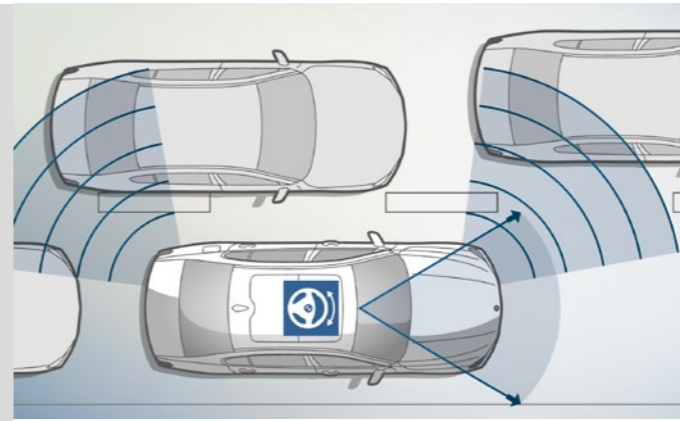

드라이빙 어시스턴트 플러스는 전 모델에 기본 제공됩니다. 정속 주행 및 정지/출발 기능까지 갖춘 액티브 크루즈 컨트롤부터 차선 이탈을 감지하여 경고하는 차선 이탈 방지 기능 등 드라이빙 어시스턴트 플러스 기능으로 편리하고 안전한 드라이빙을 경험해 보십시오.
*드라이빙 어시스턴트 플러스는 주행 및 주차에 대한 책임을 대신하지 않으며, 주행 중 속도 조절 및 조향에 대한 책임은 운전자 본인에게 있습니다.



리모트 컨트롤 파킹 기능은 운전자가 차에서 내린 후 외부에서 차량을 원격으로 조정하여 주차하는 기능으로, 좁은 공간에서 주차할 때 매우 편리합니다. 운전자는 BMW 디스플레이 키로 차량 외부에서 리모트 컨트롤 파킹 기능을 사용할 수 있습니다.



앰비언트 라이트가 편안하고 포근한 실내 분위기를 연출합니다. 외부 도어 핸들의 라이트는 도어 주변을 밝게 비추고, 총 11개의 라이트 디자인으로 구성된 6가지 색상의 라이트는 인스트루먼트 패널과 도어 트림, 센터 콘솔에 장착되어 색다른 분위기를 조성합니다.



하만 카돈(Harman Kardon) 서라운드 사운드 시스템**은 개별적으로 소리를 조절할 수 있는 총 출력 600W의 아퀼라이징 디지털 앰프와 16개의 스피커(미드 레인지 7개, 고음 7개, 베이스 2개)를 통해 원음에 가까운 사운드를 구현, 콘서트 홀에 있는 듯한 감동을 선사합니다. 미러 트라이앵글에 새겨진 'harman/kardon' 알루미늄 레터링은 최고 품질 오디오 브랜드가 가진 자부심을 전해줍니다.



센사텍 가죽 소재의 인스트루먼트 패널이 실내 분위기에 고급스러움을 더합니다. 딱딱하지 않은 폼 위에 인조 가죽을 덧대어 부드러운 것이 특징이며, 잘 더러워지지 않아 내구성을 자랑합니다. 또한, 더블랩 심 기법으로 마무리되어 특별함을 더합니다.



BMW 디스플레이 키로 차량 상태 관련 여러가지 정보를 확인하고, 통합형 터치 디스플레이를 이용해 일부 기능을 제어할 수 있습니다.



액티브 리어 스포일러는 시속 110km에 도달하면 자동으로 펴지고, 시속 70km 이하에서는 접혀 주행 안정성을 강화합니다.



어댑티브 LED 헤드라이트는 코너링 라이트, 어댑티브 헤드라이트로 이루어져 있습니다. 자연광과 유사한 라이트 컬러가 도로 위에서 최적의 시야를 확보하고 야간 주행 시에도 눈의 피로를 덜어줍니다. 4개의 코너링을 적용한 BMW 특유의 라이트 디자인으로 도로 위에서 존재감이 드러납니다.



컴포트 액세스 시스템 덕분에 키를 사용하지 않고 차량 도어는 물론 러기지 컴파트먼트까지 열 수 있습니다. 해당 옵션은 키를 직접 사용하지 않고 리어 범퍼 아래에서 발을 움직이면 센서가 동작을 감지해 테일게이트가 열리는 기능을 포함합니다.



파노라마 글라스 루프를 여는 순간 상쾌한 바람이 느껴지고, 닫혀 있을 때에는 공간을 가득 채우는 빛이 포근한 실내 분위기를 조성합니다. 버튼을 눌러 자동식으로 쉽게 여닫을 수 있을 수 있으며, 슬라이드/리프트 기능으로 롤러식 선블라인드와 윈드 디플렉터를 이용할 수 있어 더욱 편안한 주행을 가능케 합니다.

*판매 국가에 따라 제공되지 않을 수 있습니다. 정확한 모델별 옵션 적용사항은 BMW 공식 딜러 전시장에 문의하시기 바랍니다.
**해당 옵션은 640i xDrive Gran Turismo에 제공됩니다.

WHEELS AND TYRES.



19인치 경합금 휠 더블 스포크 스타일 647 M휠과 M 스포츠 브레이크** 적용.



20인치 더블 스포크 스타일 648 M휠과 M 스포츠 브레이크** 적용.



19인치 경합금 휠 멀티 스포크 스타일 644 적용.



20인치 W 스포크 스타일 646 적용.

ACCESSORIES.



리어 자전거 캐리어는 가볍지만 매우 견고해 최대 60kg까지 적재할 수 있습니다. 설치와 사용이 쉽고 간단하며 2대의 자전거를 간편하게 운송할 수 있습니다. (확장 시 최대 3대까지 적재 가능) 접이식 시스템이 적용되어 있어 언제든지 트렁크 오픈이 가능합니다. (트레일러 커플링 설치 필수)



태블릿 홀더는 베이스 캐리어에 장착하여 간편하게 사용할 수 있습니다. 360도 회전이 가능하고, 원하는 각도로 기울여서 사용할 수 있습니다.



루프박스 520(BOLD)는 블랙 및 티타늄 실버 색상의 사이드 트림으로 마무리 되어 있으며, 최대 적재 용량은 520리터로 모든 BMW 루프 랙 시스템과 호환됩니다. 혁신적인 양방향 오픈 시스템을 적용해 사용이 편리하고, 양쪽에 3중 잠금 장치가 있어 도난 걱정없이 안전하게 사용할 수 있습니다. (420리터/320리터 제품도 구매 가능)



코트랙어는 베이스 캐리어(반드시 필요)에 고정하여 사용할 수 있으며 차량 밖으로 이동하여 사용할 수 있어 매우 실용적입니다.



최고급 21인치 경합금 휠 비이 스포크는 바이컬러 블랙 글로스 색상으로 무게를 최적화하는 롤 스틸 림 베드로 이루어져 있으며, 앞뒤 규격이 다른 런플랫 타이어를 포함하는 휠세트입니다. (전륜: 휠 - 8.5J x 21, 타이어 - 245/35 R21 96YXL RSC, 후륜: 휠 - 10J x 21, 타이어 - 275/30 R21 98YXL RSC)



트렁크 매트는 내구성이 뛰어난 뿐만 아니라 미끄럼 방지와 방수처리가 되어있습니다. 블랙 색상의 매트에 스테인리스 스틸 인레이로 새겨넣은 "6" 레터링이 고급스러움을 더합니다.

*판매 국가에 따라 제공되지 않을 수 있습니다. 정확한 모델별 옵션 적용사항은 BMW 공식 딜러 전시장에 문의하시기 바랍니다.
**M 스포츠 패키지 적용 시에만 제공됩니다.

TECHNICAL DATA

Powertrain & Technology	630d xDrive Gran Turismo Luxury Line	630d xDrive Gran Turismo M Sport Package	640i xDrive Gran Turismo Luxury Line	640i xDrive Gran Turismo M Sport Package
엔진 (배기량, 마력)	BMW 트윈파워 티보 6기통 디젤 (2,993cc, 265마력)	BMW 트윈파워 티보 6기통 디젤 (2,993cc, 265마력)	BMW 트윈파워 티보 6기통 가솔린 (2,998cc, 340마력)	BMW 트윈파워 티보 6기통 가솔린 (2,998cc, 340마력)
변속기	스텝트론닉 스포츠 자동 8단	스텝트론닉 스포츠 자동 8단	스텝트론닉 스포츠 자동 8단	스텝트론닉 스포츠 자동 8단
가터 시프트 패들	○	○	○	○
사보트론닉	○	○	○	○
Driver's Mode				
-드라이빙 익스피리언스 컨트롤	○	○	○	○
스티어링 시스템 (Standard)	EPS	EPS	EPS	EPS
브레이크 에너지 재생가능	○	○	○	○
전자식 파킹 브레이크, 오토매틱 홀드 기능 포함	○	○	○	○
오토 스타트/스톱	○	○	○	○
Safety	630d xDrive Gran Turismo Luxury Line	630d xDrive Gran Turismo M Sport Package	640i xDrive Gran Turismo Luxury Line	640i xDrive Gran Turismo M Sport Package
에어백				
-운전자/조수석 전면 및 무릎	○	○	○	○
-앞좌석 헤드 및 사이드	○	○	○	○
브레이크				
-M 스포츠 브레이크		○		○
다이내믹 스태빌리티 컨트롤 (DSC, 트랙션 모드 포함)	○	○	○	○
충돌 센서, 사고 시 센터일 록킹 자동 해제 및 실내등, 비상등 자동 점등 기능	○	○	○	○
사이드 임팩트 프로텍션	○	○	○	○
액티브 프로텍션 (위급상황 알박 시 자동 벨트텐션, 침묵 및 선풍기 자동 닫힘)	○	○	○	○
ISOFIX 유아용 시트고정 장치 (뒷좌석 좌우 시트)	○	○	○	○
안전벨트 프리 테이핑	○	○	○	○
비상상자대	○	○	○	○
장비 주기 표시 및 체크 컨트롤 가능	○	○	○	○
Exterior Equipment	630d xDrive Gran Turismo Luxury Line	630d xDrive Gran Turismo M Sport Package	640i xDrive Gran Turismo Luxury Line	640i xDrive Gran Turismo M Sport Package
메탈릭 페인트 (단, 알파인 화이트 및 블랙 컬러 적용 시 non-metallic 페인트 적용)	○	○	○	○
BMW 인디비주얼 하이글로스 헤드우라인 크롬 라인 익스테리어	○	○	○	○
M 에어로다이나믹 패키징	○	○	○	○
M 레이팅 도어실	○	○	○	○
신루프 타입	전동식 파노라마 글라스 루프	전동식 파노라마 글라스 루프	전동식 파노라마 글라스 루프	전동식 파노라마 글라스 루프
Wheels & Tyres	630d xDrive Gran Turismo Luxury Line	630d xDrive Gran Turismo M Sport Package	640i xDrive Gran Turismo Luxury Line	640i xDrive Gran Turismo M Sport Package
휠	19" 알티 스포크 644	19" 터널 스포크 647 M	20" W 스포크 646	20" 더블 스포크 648 M
런플랫 타이어 (모든 휠 공기압 모니터링)	○	○	○	○
Light & Sight	630d xDrive Gran Turismo Luxury Line	630d xDrive Gran Turismo M Sport Package	640i xDrive Gran Turismo Luxury Line	640i xDrive Gran Turismo M Sport Package
헤드라이트 타입	어댑티브 LED 헤드라이트	어댑티브 LED 헤드라이트	어댑티브 LED 헤드라이트	어댑티브 LED 헤드라이트
하이빔 어시스턴트	○	○	○	○
LED 안개등	전후방	후방	전후방	후방
레인 센서, 헤드라이트 및 윈드스크린 와이퍼 컨트롤	○	○	○	○
월컴 라이트 (월컴 라이트 키렛 포함)	○	○	○	○
눈부심 방지 홈 & 사이드(운전자측)미러	○	○	○	○
엔비먼트 라이트	○	○	○	○
Drive Assistance	630d xDrive Gran Turismo Luxury Line	630d xDrive Gran Turismo M Sport Package	640i xDrive Gran Turismo Luxury Line	640i xDrive Gran Turismo M Sport Package
크루즈 컨트롤	액티브 크루즈 컨트롤	액티브 크루즈 컨트롤	액티브 크루즈 컨트롤	액티브 크루즈 컨트롤
헤드업 디스플레이	○	○	○	○
드라이빙 어시스턴트	○ (플러스)	○ (플러스)	○ (플러스)	○ (플러스)
차선 변경 알람, 차선 이탈 알람, 전후방 충돌 알람	○	○	○	○
리모트 컨트롤 파킹	○	○	○	○
파킹 어시스턴트 (자동 주차 보조 시스템)	○ (플러스)	○ (플러스)	○ (플러스)	○ (플러스)
후방 카메라	사라운드 뷰	사라운드 뷰	사라운드 뷰	사라운드 뷰
주차 거리 알람 기능 (PDC 디스플레이 포함)	○	○	○	○
Interior Equipments	630d xDrive Gran Turismo Luxury Line	630d xDrive Gran Turismo M Sport Package	640i xDrive Gran Turismo Luxury Line	640i xDrive Gran Turismo M Sport Package
인테리어 트림	파인 우드 '파인라임' 카브 & 벨 크롬 하이라이트 트림	포플러 그레인 그레인 & 벨 크롬 하이라이트 트림	파인 우드 '파인라임' 카브 & 벨 크롬 하이라이트 트림	포플러 그레인 그레인 & 벨 크롬 하이라이트 트림
BMW 인디비주얼 헤드라이너 안트라스라이트	○	○	○	○
다기능 버튼 포함 스티어링 휠	○	○	○	○
스티어링 휠 타입	스포츠 레드 스티어링 휠	M 스포츠 스티어링 휠	스포츠 레드 스티어링 휠	M 스포츠 스티어링 휠
열선 스티어링 휠	○	○	○	○
전동식 스티어링 컬럼 조절	○	○	○	○
시트 재질	나파 가죽	나파 가죽	나파 가죽	나파 가죽
앞좌석 전동식 시트 (메모리 포함)	○	○	○	○
뒷좌석 전동식 시트	○	○	○	○
앞좌석 워머 시트 (요추 지지대)	○	○	○	○
앞좌석 스포츠 / 컴포트 시트	컴포트 시트	컴포트 시트	컴포트 시트	컴포트 시트
앞좌석 액티브 시트 벤틸레이션 (풍중 시트)	○	○	○	○
뒷좌석 신물라이트	○	○	○	○
오토매틱 에어컨디셔닝	4 zone	4 zone	4 zone	4 zone
앞좌석 열선시트	뒷좌석 포함	뒷좌석 포함	뒷좌석 포함	뒷좌석 포함
컴포트 액세스	○	○	○	○
스포츠 클루징 도어	○	○	○	○
전동식 트렁크	○	○	○	○
다기능 인스트루먼트 디스플레이 (LCD 계기판)	○	○	○	○
센서백 디스플레이 마감	○	○	○	○
스루-로딩 시스템 (40:20:40 뒷좌석 폴딩)	○	○	○	○
Entertainment, Information and Connected Drive	630d xDrive Gran Turismo Luxury Line	630d xDrive Gran Turismo M Sport Package	640i xDrive Gran Turismo Luxury Line	640i xDrive Gran Turismo M Sport Package
컨트롤 디스플레이 (터치 가능 포함)	10.25인치 컨트롤 디스플레이	10.25인치 컨트롤 디스플레이	10.25인치 컨트롤 디스플레이	10.25인치 컨트롤 디스플레이
iDrive 컨트롤러	○	○	○	○
DMB-T	○	○	○	○
BMW 디스플레이 키	○	○	○	○
BMW 제스처 컨트롤	○	○	○	○
BMW 리모트 열	○	○	○	○
무선 충전 기능	○	○	○	○
내비게이션 시스템: 한국형 K-내비게이션	○	○	○	○
USB 오디오 인터페이스 / Aux-in 단자 / 블루투스	○	○	○	○
오디오 시스템	Hifi 리우드 스피커	Hifi 리우드 스피커	하만 카톤 서라운드 사운드 시스템	하만 카톤 서라운드 사운드 시스템
보이스 컨트롤	○	○	○	○
스피드 리미트 인포 (Speed Limit Information)	○	○	○	○
애플 카블레이	○	○	○	○
하이 패스 시스템	○	○	○	○
BMW 어드밴스드 카 아이 (풀렉 박스)	○	○	○	○
BMW 컨시어지 서비스	○	○	○	○
BMW 이머전스 클 / 긴급 출동 서비스 / 텔레서비스 예약클	○	○	○	○
BMW Online / 배터리 가드	○	○	○	○

TECHNICAL DATA

종량	단위	630d xDrive Gran Turismo	640i xDrive Gran Turismo
공차 중량	kg	2,045	1,990
차량 총중량	kg	2,370	2,315
제원	단위	630d xDrive Gran Turismo	640i xDrive Gran Turismo
전장	mm	5,090	5,090
전폭	mm	1,900	1,900
전고	mm	1,525	1,525
엔진	단위	630d xDrive Gran Turismo	640i xDrive Gran Turismo
실린더 수 / 실린더당 밸브 수		6 / 4	6 / 4
배기량	cc	2,993	2,998
스트로크 / 보어	mm	90 / 84	94.6 / 82
최고 출력	마력/rpm	265 / 4,000	340 / 5,500
최대 토크	kg.m/rpm	63.3 / 2,000 - 2,500	45.9 / 1,380 - 5,200
압축비	:1	16.5	11.0
트랜스미션	단위	630d xDrive Gran Turismo	640i xDrive Gran Turismo
기어비			
	1/2/3/4 :1	5.000 / 3.200 / 2.143 / 1.720	5.000 / 3.200 / 2.143 / 1.720
	5/6/7/8 :1	1.313 / 1.000 / 0.823 / 0.640	1.314 / 1.000 / 0.822 / 0.640
	R : 1	3.478	3.456
성능	단위	630d xDrive Gran Turismo	640i xDrive Gran Turismo
안전 최고 속도	km/h	250	250
0-100 km/h 도달 시간	sec	6.0	5.3
연비	단위	630d xDrive Gran Turismo	640i xDrive Gran Turismo
정부 공인 표준 연비	km/l	복합: 11.4 (도시: 10.3 / 고속: 13.0)	복합: 9.2 (도시: 8.1 / 고속: 11.0)
등급	등급	4	5
CO ₂ 배출량	g/km	170	190
연료탱크용량	ℓ	66	68
타이어 & 휠	단위	630d xDrive Gran Turismo	640i xDrive Gran Turismo
타이어 규격		(전) 245/45 R19 (후) 275/40 R19	(전) 245/40 R20 (후) 275/35 R20
휠 규격		(전) 8.5J x 19 (후) 9.5J x 19	(전) 8.5J x 20 (후) 10J x 20

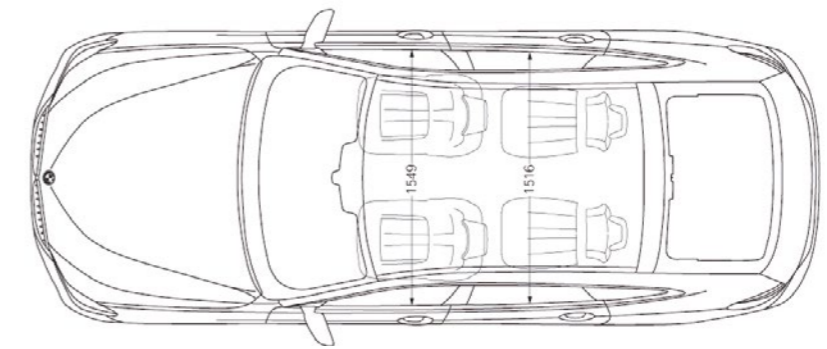
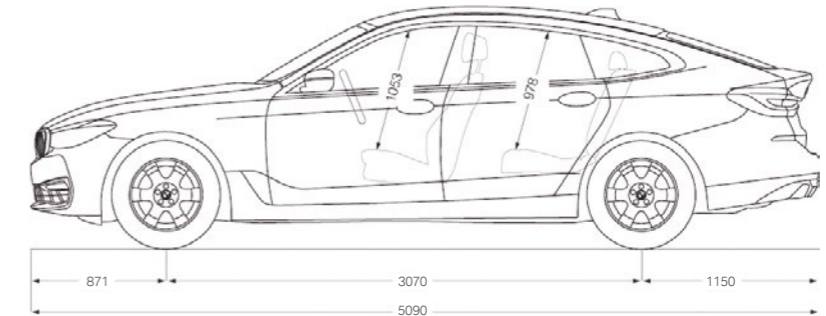
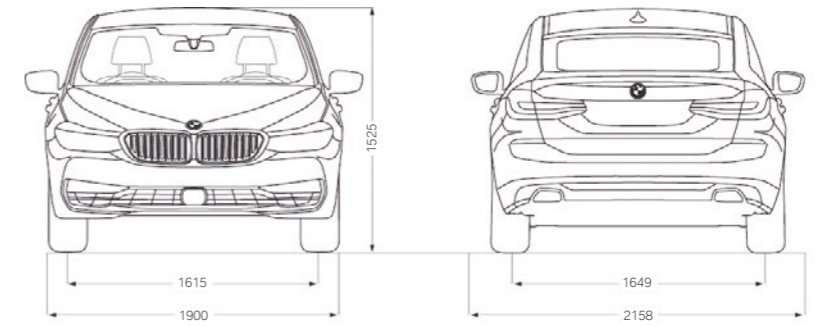

*판매 국가에 따라 제공되지 않을 수 있습니다. 정확한 모델별 옵션 적용사항은 BMW 공식 딜러 전시장에 문의하시기 바랍니다.
 **드라이빙 어시스턴트 플러스는 주행 및 주차에 대한 책임을 대신하지 않으며, 주행 중 속도 조절 및 조향에 대한 책임은 운전자 본인에게 있습니다.

BMW 서비스가 정성을 다해 귀하의 차량을 케어합니다.

BMW의 혁신적인 테크놀로지를 만나보십시오. 차량에 탑재된 기술에서부터 고객 만족 서비스까지, BMW만의 기술은 완벽하게 하나를 이루고 있습니다. 혁신적인 온보드 컴퓨터인 CBS(Condition Based Service)가 자동으로 차량 상태를 인식해 차량의 다음 정비 시기를 알려줍니다. 또한, 정비와 관련한 일정은 계기판 또는 iDrive 컨트롤 디스플레이를 이용해 화면에 나타나기 때문에 차량 상태를 언제나 확인 가능하며, 동시에 서비스데이터는

자동차 키에 무선으로 전송됩니다. BMW 서비스 어드바이저가 고객님의 키를 받아 '키리더(KeyReader)'에 꽂으면 입고된 차에 대한 모든 정보를 자동으로 읽어냄으로써 고객님의 최적화된 서비스가 제공되는 것입니다. 오직 BMW 고객님을 위한 BMW만의 혁신적인 서비스 테크놀로지를 통해 완벽을 경험해보시기 바랍니다.

BMW SERVICE.



BSI 스탠다드 패키지 (BSI Standard Package).

BMW 공식 딜러 서비스 센터는 서비스 비용과 관련해서도 언제나 가장 현명한 해법만을 제시해드립니다. BSI 스탠다드 패키지는 신차 구입일로부터 5년 또는 주행 거리 10만km 동안(선도래 기준) 주요 소모품의 교환이나 차량 정기 점검 서비스를 별도 비용 부담 없이 제공 받는 서비스 프로그램입니다.

BSI 플러스 프로그램 / 워런티 플러스 프로그램.

BSI 플러스 프로그램과 워런티 플러스 프로그램을 구입하시면 기존 기간에 더 연장되어 BMW 프리미엄 서비스를 그대로 누리실 수 있습니다.



BMW 모빌리티 케어 (BMW Mobility Care).

080-269(BMW)-0001로 긴급상황 발생 시 제일 먼저 전화 주십시오. 수입차 업계 최대 네트워크와 콜센터 상담원, 최고의 서비스 기술진을 보유하여 신속하고 정확하게 문제 해결을 도와드립니다. 고객님의 차량이 운행 가능한 경우에는 모빌리티 케어 안내에 따라 서비스 센터로 차량을 입고합니다. 차량의 운행이 불가능한 경우에는 모빌리티 케어 안내에 따라 50km 까지 무료 견인 서비스를 받으십시오. 차량 수리와 보험처리 등 사고 조치에 대한 안내를 서비스 센터 담당자가 해드립니다.



BMW 텔레서비스.

오직 고객님의 여유와 안전을 위해 태어난 신개념 고객 케어 서비스가 더 큰 고객 감동을 시작합니다. BMW 텔레서비스가 고객님의 차량과 BMW 서비스 센터, BMW 콜센터를 연결해 차량의 상태와 정보를 확인하고 더 빠르고 앞선 서비스를 제공해드립니다.

- BMW 텔레서비스 예약 콜
- BMW 긴급출동 서비스
- BMW 배터리 가드
- BMW 이머전시 콜

BMW FINANCIAL SERVICE.



BMW 파이낸셜 서비스.

BMW 차량을 구입하면서 고객님의 마지막으 누리실 수 있는 혜택은 바로 BMW만의 완벽한 금융 솔루션입니다. BMW 파이낸셜 서비스는 귀하의 요구 조건과 재정 상태에 알맞은 상품 및 보험 옵션을 제공해 드리고 있습니다.

특히, 적은 초기 선납 부담, 3년 뒤 최대 잔가 보장 등 다양한 기능이 담긴 상품으로 고객님의 삶은 더 나은 여유를 누리실 수 있습니다. 자세한 정보는 가격 리스트 또는 BMW 파이낸셜 서비스 공식 홈페이지 www.bmwfs.co.kr 를 참조하시기 바랍니다.

BMW 공식 딜러 전시장 방문 시, 귀하가 선택한 차량에 제공되는 많은 혜택과 금융 상품에 대하여 좀 더 자세하고 친절한 상담을 받으실 수 있습니다.

BMW 코리아 미래재단.



따뜻한 마음과 앞선 생각이 만날 때, 모두가 행복한 미래가 시작됩니다. BMW 코리아 미래재단은 우리 사회의 지속 가능한 성장과 발전을 지원하고 건강한 미래사회 건설에 앞장서기 위해 2011년에 설립된 비영리재단입니다. 친환경 리더십, 글로벌 인재 양성, 나눔 문화 확산을 통해 책임 있는 미래 리더를 양성하는 BMW 코리아 미래재단. 진정한 나눔의 즐거움을 직접 경험해 보시기 바랍니다.

홈페이지 www.bmwkoreafuturefund.co.kr E-MAIL future@bmw.co.kr TEL (080)269-2300

BMW 드라이빙 센터.



2014년 대한민국 영종도에 아시아 최초로 설립된 BMW 드라이빙 센터가 드라이빙, 그 이상의 즐거움을 전합니다. 축구장 33개 크기의 부지에 설립된 BMW 드라이빙 센터는 BMW 그룹 역사상, 그리고 세계적으로도 처음 시도하는 고객과 일반인 중심의 안전교육 주행 시설이며 경험, 즐거움, 환경을 테마로 구성되어 있습니다. 이는 BMW의 철학인 진정한 드라이빙의 즐거움을 보다 많은 사람들에게 전하고, 자동차 복합 문화 공간으로 자리 잡고 있습니다. BMW 드라이빙 센터에서 새로운 즐거움, 새로운 미래, 새로운 비전을 만나십시오.

홈페이지 www.bmw-driving-center.co.kr 주소 인천시 중구 운서동 1677-77 TEL (080)269-3300

THE BMW EXPERIENCE.



BMW TV.

www.bmw.tv를 방문하시면 BMW 브랜드를 다양한 방식으로 경험하실 수 있습니다. 특집 기사, 사진 자료, 심층 리포트 프로그램을 통해 자동차, 혁신, 스포츠, 라이프스타일에 관한 정보를 즐기실 수 있습니다.



BMW 드라이빙 센터.

BMW를 컨트롤하는 기술이 늘어날 수록 BMW를 통한 드라이빙의 즐거움도 늘어납니다. BMW 드라이빙 센터의 프로그램에 참가하시면, 다양한 노면 조건에서 물리적 한계까지 차를 몰아보실 수 있고, 극한의 상황에서 차를 제어하는 방법을 스스로 터득하실 수 있습니다. 더욱 자세한 사항은 다음 사이트를 참조하시기 바랍니다.

www.bmw-driving-center.co.kr

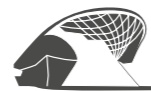

BMW 벨트 (BMW Welt, 영문: BMW World).

BMW 벨트는 당신에게 잊을 수 없는 감동을 선사합니다. 신차를 인도 받기 위한 방문이든, 브랜드의 매력을 즐기기 위한 방문이든 상관 없습니다. 신차를 인도 받을 때에는 프리미엄 컴팩트, 프리미엄, 프리미엄 플러스, 3가지 옵션 중 하나를 선택할 수 있습니다. BMW 벨트를 온라인으로 즐길 수도 있습니다.

www.bmw-welt.com/en



BMW 매거진.

BMW 매거진을 통해 BMW의 최신 모델을 멋진 분위기 속에서 경험해 보십시오. 새로운 디자인 트렌드, 여행 목적지, 풍부한 모던 라이프도 발견해 보시고, 비전 있는 아이디어를 가진 사람들이 어떻게 세상을 바꾸고 있는지도 확인해 보십시오.

www.bmw.com/magazine